



R8

 Audi Sport

**FR8**

## Восхищение

4	Audi R18 e-tron quattro	8	Audi R8 V10 plus Coupé
6	Audi R8 LMS	22	Audi R8 V10 Coupé

## Технологии

34	Инновации	44	Audi drive select
36	Audi Sport	46	Технология лазерного освещения
38	Мощность	48	Audi Space Frame (ASF®)
40	quattro®	50	Ручная отделка
42	Динамика		

## Комплектация

56	Audi exclusive	76	Освещение
62	Руководство по стилю	77	Дизайн
64	Окраска кузова	78	Рули/органы управления
67	Боковые элементы (sideblades)	79	Комфорт
68	Диски/шины	80	Информационно-развлекательные системы
70	Сиденья	82	Электронные ассистирующие системы
72	Варианты комплектации	82	Технологии/безопасность
73	Обивка потолка	83	Дополнительная гарантия Audi
74	Декоративные вставки		

## Прочее

84	Технические характеристики	86	Предметный указатель
85	Габариты	92	Мир Audi

Комплектация автомобилей, изображенных в разделе «Восхищение», описана на стр. 91.  
Данные о расходе топлива и выбросах CO<sub>2</sub> приведены на стр. 84.



# 13 побед

## Доказательство способности превращать гоночные технологии в технологии будущего



Благодаря многочисленным техническим инновациям автомобили Audi, выступающие в 24-часовых гонках Ле-Мана, вписали марку в историю автоспорта. На сегодняшний день Audi одержала тринадцать побед в самом сложном в мире гоночном марафоне. В дополнение к этому в 2010 году был поставлен рекорд: за одну гонку было пройдено 5410,71 км. В 2012 и 2013 году марка Audi была представлена в Ле-Мане болидами R18 e-tron quattro с абсолютно новой технологией — гибридной силовой установкой. И победа не заставила себя ждать. Кроме того, в 2012 и 2013 году этот гоночный болид принес марке Audi титул чемпиона мира в организуемом FIA чемпионате мира по гонкам на выносливость. В 2014 году марка Audi, представленная моделью R18 e-tron quattro, одержала еще одну победу в Ле-Мане, одновременно установив новый рекорд эффективности. Применение технологий ultra, оптимизированной гибридной системы и нового 4-литрового двигателя V6 TDI позволило на 22 % снизить расход топлива по сравнению с прошлым годом. Сегодня на счету гоночных прототипов Ле-Мана (Le Mans Prototype, LMP) R8, R10 TDI, R15 TDI, R18 TDI, R18 ultra и R18 e-tron quattro уже более 100 побед в Ле-Мане и в других международных сериях гонок на длинные дистанции.

Успех на гоночных трассах прежде всего дает импульс к внедрению инноваций в серийное производство. Поэтому неудивительно, что сегодня в серийных моделях Audi используются не только технологии quattro, TDI, TFSI и гибридные силовые установки. Самые последние инновации, в числе которых — светодиодные фары с применением матричной технологии Matrix-Beam и лазерная световая оптика, прошли испытания в суровых условиях гоночных трасс. Технология создания облегченной конструкции кузова приносит болидам Audi решающие доли секунды, создающие превосходство на гоночной трассе. Однако и на обычной дороге эта технология способствует заметному улучшению динамики и ездовых качеств, а также снижению расхода топлива и уровня вредных выбросов. Демонстрируемые на гоночных трассах технологии на грани технических возможностей впоследствии применяются во многих серийных автомобилях Audi.

# Генетическая память: 269 побед

## Новый Audi R8 LMS

Благодаря версии Audi R8 LMS модель Audi R8 появилась на гоночных трассах: с 2009 года наши команды стали участниками свыше 1050 соревнований и завоевали 26 национальных и международных титулов, а также выиграли 269 гонок в классе GT3. В их числе — классические 24-часовые марафоны на трассах Нюрбургринг, Спа и Дайтона. Пилоты Audi R8 LMS поднимались на подиум 745 раз. Эти успехи продолжает преемник Audi R8 LMS, созданный на базе модели R8 и обладающий для этого наилучшими исходными условиями: заднеприводный гоночный болид GT3 развивает на гоночном треке мощность до 430 кВт (585 л. с.)\*. Аналогично болидам DTM, необходимая прижимная сила создается за счет аэродинамического обвеса. За исключением крыши, все внешние детали кузова выполнены из карбона. Это позволило снизить общую массу Audi R8 LMS до 1225 кг\*.

Примерно 50 % деталей позаимствованы у R8 V10 Coupé, в том числе пространственная рама Audi Space Frame (ASF®) и двигатель V10, созданные с применением передовых технологий. Таким образом, Audi R8 LMS объединяет в себе технологии серийных и гоночных автомобилей и отличается высокой надежностью и великолепной динамикой. И это идеальная основа успеха в автоспорте.

R8 LMS и программа Audi race experience предоставляют Вам возможность близко узнать мир автоспорта и даже стать его непосредственным участником: от индивидуальной тренировки и приобретения соответствующей лицензии до гонок.

Более подробная информация приведена на сайтах [www.audi-motorsport.com](http://www.audi-motorsport.com) и [www.audi.com/driving](http://www.audi.com/driving).

\* В зависимости от того, какая категория будет присвоена автомобилю национальным комитетом по автоспорту.

Данные о расходе топлива и выбросах CO<sub>2</sub> приведены на стр. 84.



# Неукротимая мощь

## Audi R8 V10 plus Coupé и Audi R8 V10 Coupé

Два спортивных автомобиля преследуют одну цель — расширить границы возможного. Именно для этого они и созданы. Со всей своей мощью, но при этом каждый по-своему они выполняют эту задачу. Новый Audi R8 V10 plus Coupé привлекает уверенной динамикой. Новый Audi R8 V10 Coupé также задает новые стандарты не только в области мощности и динамики, но и в сфере эстетики и элегантности. Представляем на следующих страницах: R8 для R8.

Данные о расходе топлива и выбросах CO<sub>2</sub> приведены на стр. 84.









# Audi R8 V10 plus Coupé

## ■ Экстремальная динамика

Этот автомобиль создан в самой амбициозной конструкторской лаборатории мира — в автоспорте. Почти половина всех компонентов, применяющихся в новом Audi R8, базируется на технологиях, пришедших с гоночных трасс. Мощным двигателем, продуманной технологией создания облегченных конструкций и эффективным аэродинамическим дизайном R8 V10 plus Coupé доказывает, что границы существуют только для того, чтобы их преодолевать.

Данные о расходе топлива и выбросах CO<sub>2</sub> приведены на стр. 84.



# 330 км/ч

## Доказательства излишни

Новый Audi R8 V10 plus Coupé обладает не только импозантной внешностью, но и низким коэффициентом аэродинамического сопротивления. Аэродинамические линии кузова напоминают о легендарном Audi R18. В дополнение к этому в глаза бросаются многочисленные детали из карбона, в числе которых — новый передний спойлер, корпуса внешних зеркал заднего вида, боковые элементы (sideblades), состоящие из двух частей, заднее антикрыло и задний диффузор. Эти детали придают ему узнаваемый облик спортивного автомобиля. Благодаря 19-дюймовым кованым дискам и 19-дюймовым керамическим тормозам Audi R8 V10 plus Coupé производит впечатление, еще даже не тронувшись с места. Как только двигатель продемонстрирует свою полную мощь, а жестко закрепленное заднее антикрыло еще сильнее прижмет спорткар к трассе, становится однозначно ясно: этот автомобиль — гораздо больше, чем просто объект дизайна.

Данные о расходе топлива и выбросах CO<sub>2</sub> приведены на стр. 84.

# 2 лазерных модуля

## Привлекательные лица прогресса

Новый Audi R8 V10 plus Coupé не просто хорошо смотрится — это настоящая личность. Бросающаяся в глаза радиаторная решетка Audi Singleframe, окрашенная в блестящий серый цвет (Anthracite Grey), и широкие воздухозаборники свидетельствуют о его неукротимой мощи. Светодиодные фары излучают уверенность, а в качестве дополнительной опции предлагаются инновационные лазерные фары. На скорости от 60 км/ч электронный ассистент дальнего света включает четыре связанных между собой сверхмощных светодиода. При этом генерируется белый луч света, по дальности действия и яркости далеко превосходящий любые светодиодные фары. Прогресс становится заметен всем: и водителю, и всем остальным участникам движения.

Данные о расходе топлива и выбросах CO<sub>2</sub> приведены на стр. 84.



# 3,2 секунды

**Этого достаточно, чтобы первое впечатление о нем сохранилось надолго**

Новый Audi R8 V10 plus Coupé устанавливает новые стандарты: благодаря невероятным характеристикам 5,2-литрового двигателя V10 мощностью 449 кВт (611 л. с.) разгон автомобиля от 0 до 100 км/ч занимает всего 3,2 секунды. Максимальная скорость достигает отметки 330 км/ч. Многочисленные элементы из карбона применяются в отделке экстерьера, в частности характерного заднего спойлера. Он создает дополнительное прижимное усилие на задней оси и акцентирует внимание на атлетичном облике автомобиля.

Данные о расходе топлива и выбросах CO<sub>2</sub> приведены на стр. 84.









# 12,3 дюйма

## Производят переворот в сознании. Особенно в сознании водителя

Кокпит полностью ориентирован на удобство водителя. Запуск двигателя, настройка подвески или звука двигателя, управление функциями информационно-развлекательной системы или переключение передач — Вы можете управлять всеми этими функциями при помощи четырех специальных кнопочных сателлитных переключателей, расположенных непосредственно на кожаном руле R8, не отрывая рук от рулевого колеса. Инновационная виртуальная приборная панель Audi virtual cockpit также сфокусирована на водителе. Большой цветной TFT-дисплей диагональю 12,3 дюйма с высокой четкостью и контрастностью отображает разнообразную важную информацию. При этом Вы можете по своему желанию конфигурировать содержание отображаемой информации. Достаточно одного взгляда, чтобы всегда быть в курсе.

Данные о расходе топлива и выбросах CO<sub>2</sub> приведены на стр. 84.

## 2 противника центробежной силы

### ■ Сиденья нового Audi R8

Место водителя в новом Audi R8 V10 plus Coupé отвечает самым высоким требованиям, находясь всего лишь в нескольких сантиметрах над асфальтом. Сиденья-ковши R8 с обивкой из благородной кожи Feinparra серого цвета (rotor grey) воплощают искусство ручной работы на самом высоком уровне, позволяя водителю и автомобилю стать одним целым. Увеличенные боковые секции сидений и встроенные подголовники подчеркивают автоспортивный характер интерьера и обеспечивают отличную поддержку в поворотах, создавая ощущение от управления автомобилем, по-новому определяющее спортивную динамику.

Данные о расходе топлива и выбросах CO<sub>2</sub> приведены на стр. 84.











# Audi R8 V10 Coupé

## ■ Сочетание силы и элегантности

Новый Audi R8 V10 plus Coupé — воплощение силы и особого характера. При взгляде с любой точки прекрасно понятен уникальный язык его форм. Каждая линия воплощает в себе чистую эстетику и, кроме того, не допускает и тени сомнения в том, что Audi R8 — сверхмощный спорткар.

Данные о расходе топлива и выбросах CO<sub>2</sub> приведены на стр. 84.

# 10 цилиндров



## В центре внимания

Достаточно одного взгляда на новый Audi R8 V10 Coupé, чтобы возникло непреодолимое желание оказаться за рулем этого автомобиля. Каждая линия служит воплощением неподвластного времени стиля и подчеркивает незаурядный дизайн, от характерной решетки радиатора Audi Singleframe и мускулистых боковых элементов до атлетичной задней части автомобиля. Двигатель V10, словно редкий экспонат, расположен за прозрачным стеклом и по желанию может эффектно выделяться с помощью опциональной подсветки моторного отделения. Среднемоторная компоновка автомобиля обеспечивает сбалансированное распределение нагрузки и улучшенную курсовую устойчивость автомобиля. Неважно: на прямом участке, в поворотах или на высоких скоростях — в любой ситуации новый Audi R8 V10 Coupé гарантирует незабываемые впечатления от вождения.

Данные о расходе топлива и выбросах CO<sub>2</sub> приведены на стр. 84.



# 1000 впечатлений

## ■ Одно воплощение совершенства

Новый Audi R8 V10 Coupé отличается не только стильной отделкой экстерьера, но и своим интерьером. Салон автомобиля характеризуется спортивной элегантностью форм, благородными материалами и высочайшим качеством отделки. Каждая деталь соответствует самым строгим требованиям как с функциональной, так и с эстетической точек зрения, например устанавливаемые по заказу спортивные сиденья R8, обитые благородной кожей Feinparra с отделкой ромбовидной декоративной строчкой. Выберите одну из 28 различных комбинаций цветов для создания интерьера в индивидуальном исполнении. Ведь настоящий стиль — это и есть отражение индивидуальности.

Данные о расходе топлива и выбросах CO<sub>2</sub> приведены на стр. 84.







8700  б/мин

 **Раскрывают мощь двигателя и передают ее на асфальт**

Новый Audi R8 V10 Coupé требует особой деликатности, в первую очередь — при управлении педалью газа. Одного касания педали достаточно, чтобы 5,2-литровый двигатель V10 FSI мощностью 397 кВт (540 л. с.), развивающий максимальный крутящий момент 540 Н·м, разогнал автомобиль до 100 км/ч всего за 3,5 секунды. Среднемоторная концепция позволяет сбалансировать распределение нагрузок по осям и обеспечить скоростное прохождение поворотов. Двигатель не допускает провала тяги даже при переключении передач: 7-ступенчатая коробка передач S tronic® обеспечивает их быструю смену практически без прерывания потока мощности. А о прекрасной курсовой устойчивости позаботится постоянный полный привод quattro.

Данные о расходе топлива и выбросах CO<sub>2</sub> приведены на стр. 84.







# Vorsprung durch Technik

## ■ Инновации Audi

Мир постоянно меняется. Технологический прогресс набирает обороты, и это дает все больше возможностей — особенно при выборе автомобиля. Следуя девизу нашей компании «Vorsprung durch Technik» («Превосходство высоких технологий»), мы стремимся внести существенный вклад в этот прогресс. Наша цель — создание технологий, облегчающих и обогащающих Вашу жизнь. Технологий, которые не только соответствовали бы Вашим сегодняшним и будущим требованиям к автомобилю, но и постоянно превосходили их.

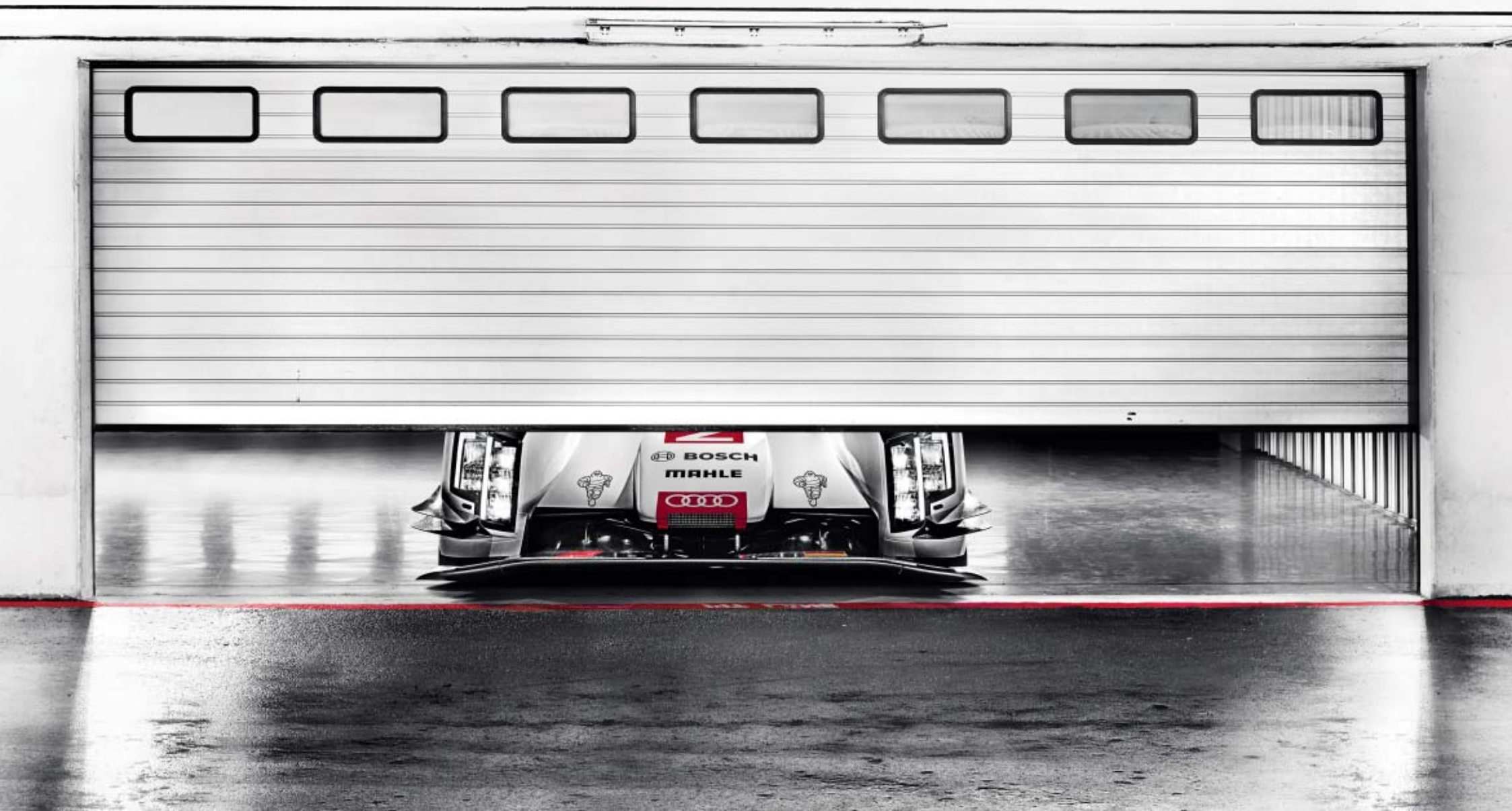

# Технологии автоспорта на обычных дорогах

## Audi Sport

Вдохновляющая динамика. Будь то заводская или частная гоночная команда или наши суперспортивные модели — едва ли где-то возможен больший выброс адреналина. Специалисты подразделения Audi Sport используют опыт, накопленный в автоспорте, чтобы перенести инновационные технологии на серийные автомобили. Превосходная динамика — результат усилий наших профессионалов.

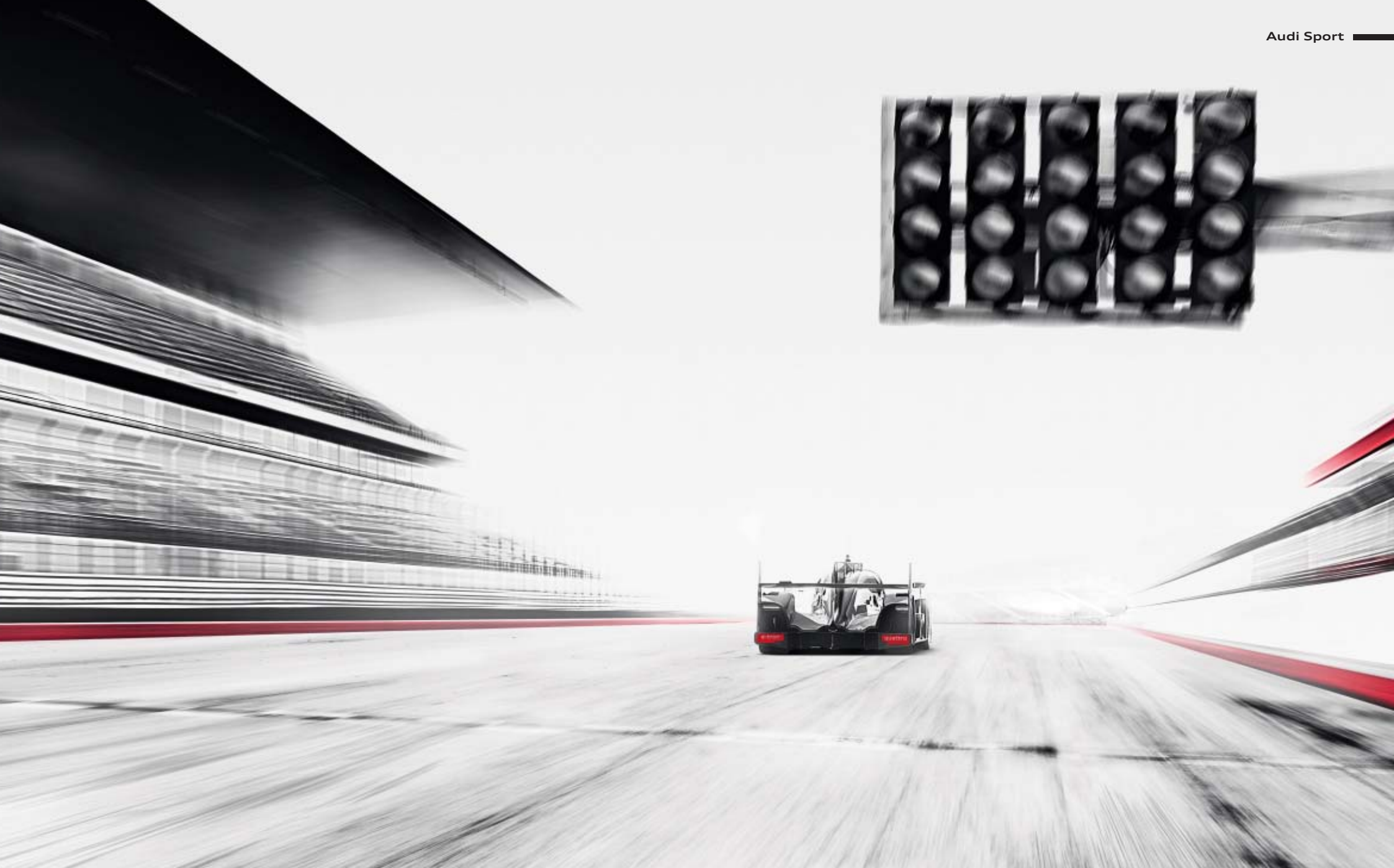



## Максимальная мощность. И ее максимальное использование

### Технология FSI®

Высокооборотный двигатель V10 объемом 5,2 литра с двойным впрыском развивает мощность 449 кВт (611 л. с.). При максимальном крутящем моменте 560 Н·м Audi R8 V10 plus Coupé разгоняется с места до 100 км/ч всего за 3,2 секунды. Максимальная скорость достигает отметки 330 км/ч. Сопоставимые характеристики демонстрирует и Audi R8 V10 Coupé. При мощности 397 кВт (540 л. с.) и максимальном крутящем моменте 540 Н·м он разгоняется с места до 100 км/ч всего за 3,5 секунды. В дополнение к этому благодаря более низкой установке двигателя V10 и углу развала цилиндров 90° Audi R8 обладает низким центром тяжести. В сочетании с пришедшей из мира автоспорта системой смазки с сухим картером достигается равномерная подача масла, поэтому Вы можете наслаждаться маневренностью и высоким крутящим моментом в любых поворотах даже при значительном поперечном ускорении.

Сочетание впрыска во впускной коллектор с непосредственным впрыском топлива позволяет добиться лучшей отдачи мощности при более низком расходе топлива и пониженном уровне вредных выбросов. Двигатель соответствует строгим требованиям экологической нормы Евро-6. Еще большей эффективностью отличается двигатель с системой частичного отключения цилиндров Audi cylinder on demand. В зависимости от режима движения автомобиля при частичной нагрузке для одного из блоков цилиндров отключается подача топлива и зажигания и вместо десяти цилиндров активны только пять. Отключение цилиндров происходит при равномерной спокойной работе двигателя и позволяет снизить расход топлива и уровень выбросов. Для подключения неактивных цилиндров достаточно нескольких миллисекунд — и двигатель снова будет работать на полную мощность.

Концентрация силы: 7-ступенчатая коробка передач S tronic с двойным сцеплением сочетает в себе преимущества обычной механической и современной автоматической коробок передач. Благодаря этому она устанавливает новые стандарты спортивности, комфорта и эффективности. Оба многодисковых сцепления постоянно находятся в активном режиме, благодаря чему происходит переключение передач за счет смены сцепления за сотые доли секунды, практически без прерывания потока мощности. Кроме того, система start-stop и режим движения накатом дополнительно повышают эффективность.

# Дорога всегда **под** контролем

## ▀ Постоянный полный привод quattro®

Великолепная тяга, улучшенная динамика движения и повышенная безопасность — все это привод quattro. Столь уверенную передачу создаваемой движущей силы от двигателя к колесам не обеспечивает никакая другая система привода. В Audi R8 Coupé применяется новая модель привода quattro. Благодаря управляемой электроникой и оснащенной гидравлическим приводом многодисковой муфте передней оси и механизму блокировки дифференциала задней оси достигается контролируемая спортивная динамика при одновременном повышении тяги. Ее особенность состоит в том, что приводное усилие распределяется между передней и задней осями по потребности. В дополнение к этому функция распределения крутящего момента между колесами предотвращает нежелательную пробуксовку целенаправленным подтормаживанием любого колеса.

Постоянный полный привод можно дополнительно модифицировать в зависимости от погодных условий и ситуации на дороге. Благодаря взаимодействию программного обеспечения quattro с системой Audi drive select, управляя Audi R8 V10 plus Coupé, Вы можете переключиться в режим performance (ходовые характеристики) для изменения характеристик привода в зависимости от условий трассы. Для Audi R8 V10 Coupé режим performance предлагается в качестве опции.

Данные о расходе топлива и выбросах CO<sub>2</sub> приведены на стр. 84.



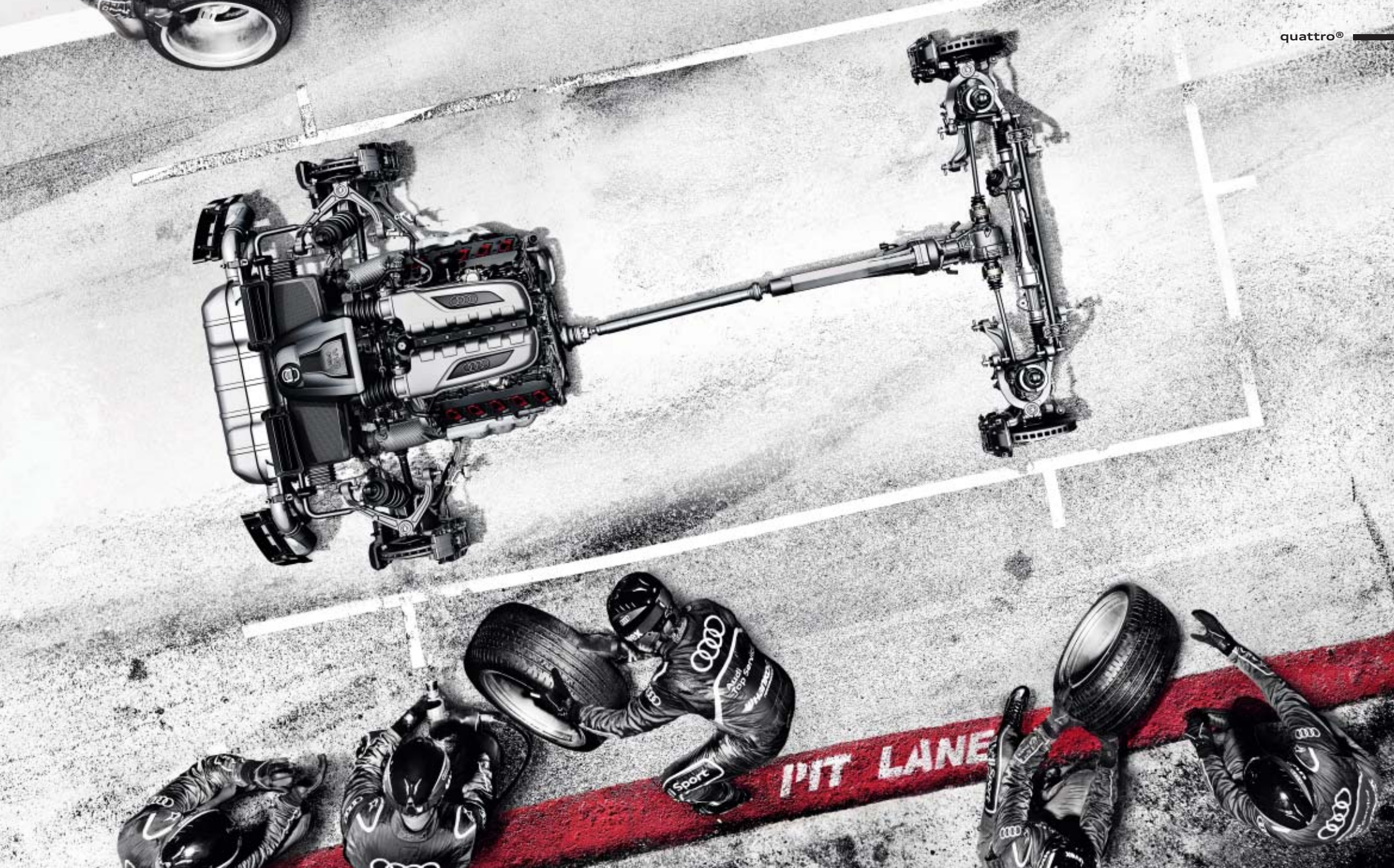

PIT LANE



# Вычерчивая повороты

## Тормозные системы и варианты подвески

### Тормозная система

Проявите себя: Вас поддержит 19-дюймовая тормозная система, входящая в стандартную комплектацию Audi R8 V10 Coupé, с мощными и цепкими 8-поршневыми неподвижными суппортами впереди, 4-поршневыми неподвижными суппортами сзади и дисками с волнистым контуром. Тормозные диски имеют волнистый внешний контур и соединяются с изготовленной из алюминия ступицей тормозного диска стальными штифтами. Это так называемое «плавающее крепление» максимально предотвращает возникновение внутренних напряжений фрикционного диска, что позволяет повысить устойчивость к воздействию высоких термических нагрузок. В дополнение к этому эффективность тормозных дисков повышают аксиальная перфорация и обеспечивающие вентиляцию каналы охлаждения. Продуманная комбинация материалов и характерная геометрия фрикционных колец позволила снизить вес и, соответственно, улучшить баланс неподрессоренных масс.

В стандартную комплектацию модели Audi R8 V10 plus Coupé входят 19-дюймовые керамические тормоза\* для передних и задних колес, рассчитанные на еще более высокие нагрузки. По желанию их можно установить и на Audi R8 V10 Coupé. Тормозные диски изготовлены из керамического композита — карбида кремния с включением усиливающих углеродных волокон. Даже при высокой термической нагрузке такие тормозные диски обеспечивают хорошее замедление и дозируемое тормозное усилие. Кроме того, они отличаются малым собственным весом. Чрезвычайная прочность и износостойкость применяемого материала обеспечивают высокую долговечность тормозных дисков.

\* Особенности, связанные с керамическими тормозами, просим уточнять на сайте Audi Вашей страны или у официальных дилеров Audi Вашего региона.

### Подвеска

Покажите свой характер: спортивная подвеска Audi R8 V10 Coupé позволит Вам почувствовать спортивную и уверенную динамику. Передняя и задняя подвеска выполнены на сдвоенных поперечных рычагах. Такая конструкция, позаимствованная у гоночных болидов, привлекает большой степенью свободы в отношении кинематики, высочайшей точностью управления колесами и великолепной маневренностью. Еще большую информативность и динамичность управления обеспечивает только подвеска Audi R8 V10 plus Coupé с еще более жесткой настройкой пружин и амортизаторов.

В качестве опции для индивидуальной настройки жесткости подвески предлагаются амортизаторы Audi magnetic ride. В зависимости от выбранного режима система за доли секунды подстраивает характеристики амортизаторов к условиям дороги. Благодаря этому заметно повышаются комфорт и динамика и достигается бескомпромиссная управляемость. Электромеханическая система рулевого управления с характеристикой, отвечающей специфике модели R8, дополнительно усиливает спортивный характер автомобиля.

Улучшенный контроль. В модели Audi R8 V10 Coupé впервые применяется новое поколение рулевых колес. Спортивный кожаный руль R8 с расширенным набором функций и двумя сателлитными переключателями или кожаный руль R8 Performance с расширенным набором функций и четырьмя сателлитными переключателями, в качестве опции предлагающийся также для модели Audi R8 V10 Coupé, в зависимости от исполнения позволяют одним движением руки управлять запуском двигателя, заслонками выхлопной системы, системой Audi drive select, а также режимом performance (ходовые характеристики). По желанию динамику R8 V10 Coupé можно также дополнительно усилить с помощью предлагающегося в качестве опции режима performance.

# Свой способ

# достижения цели

## ▀ Система Audi drive select

Входящая в стандартную комплектацию модели Audi R8 V10 Coupé система Audi drive select позволяет изменять характер автомобиля. Одним нажатием кнопки Вы можете повлиять на характеристики отдельных систем автомобиля, в том числе двигателя, рулевого управления, постоянного полного привода quattro и коробки передач. Водителю предлагается на выбор четыре различных режима, позволяющих адаптировать Audi R8 к дорожной ситуации: auto, comfort, dynamic и individual (автоматический, комфортный, спортивный и индивидуальный). Таким образом, в Вашем распоряжении — автомобиль для уверенной спортивной езды, обеспечивающий комфорт на длинных дистанциях, динамичный для активных водителей и при этом способный быть очень индивидуальным. Именно этот режим позволяет конфигурировать характеристики отдельных компонентов автомобиля в зависимости от Ваших предпочтений.

Дополнительно возможна настройка различных систем, предлагающихся в качестве опции. Например, характеристик амортизаторов Audi magnetic ride. Вы можете выбрать три степени амортизации — от гармоничного движения в режиме comfort до спортивного управления в режиме dynamic, отличающегося непосредственной реакцией на команды водителя. Audi R8 V10 plus Coupé имеет также режим performance (ходовые характеристики), доступный для R8 V10 Coupé в качестве дополнительной опции. Жестко заданные значения коэффициента трения для различных погодных условий: dry, wet и snow (сухо, влажно, снег) — позволяют водителю активно адаптировать Audi R8 к условиям дороги и дополнительно повысить динамику и безопасность автомобиля.

Данные о расходе топлива и выбросах CO<sub>2</sub> приведены на стр. 84.



# Замечайте и будьте замечены

## ■ Лазерные фары Audi

Яркая инновация — предлагающиеся в качестве опции светодиодные фары с лазерными элементами Audi. Технология лазерного освещения — это новейшая разработка в автомобилестроении. Лазерные фары не только ярче обычных светодиодных фар дальнего света, но и светят в два раза дальше. Увеличение дальности освещения повышает безопасность и комфорт управления автомобилем. На скорости от 60 км/ч в качестве источника света в каждой фаре включается пучок из четырех сверхмощных светодиодов с длиной волны 450 нанометров. Синие лазерные лучи направляются на фосфорные конвертерные пластины, где они преобразуются в белый свет, который может использоваться на дорогах общего пользования. Отражатель фокусирует лучи, превращая их практически в точечный источник света. Узкий световой поток концентрируется только на полосе движения автомобиля, не захватывая пространство по бокам и заметно улучшая дальность обзора. Индивидуальный облик R8 V10 Coupé придают и другие отличительные особенности: синяя подсветка и динамические передние указатели поворота.

Данные о расходе топлива и выбросах CO<sub>2</sub> приведены на стр. 84.







# Инновационная технология облегченной конструкции кузова

## ■ Audi Space Frame (ASF®)

Легкий и жесткий кузов. Вот уже более двух десятилетий пространственная рама Audi Space Frame служит убедительным примером инновационных технологий облегчения веса конструкций. Высокопрочная алюминиевая несущая рама отличается высокой жесткостью при одновременно малой массе. В модели Audi R8 V10 Coupé представлена новая концепция кузова и следующая ступень эволюции Audi Space Frame. В центре внимания — композиционные конструкции. Так, например, кузов нового Audi R8 V10 Coupé состоит из различных компонентов: 50 % конструкции составляют экструдированные алюминиевые профили, 15 % — алюминиевые панели и 21 % — литые узлы. Наряду с известными материалами, в Audi R8 V10 Coupé впервые применяются новые материалы, например 14 % деталей изготавливается из карбона. Благодаря компонентам из высокопрочных алюминиевых сплавов и распоркам, установленным в задней части автомобиля, дополнительно повышается жесткость кузова и снижается его масса при одновременном улучшении функциональных характеристик. Геометрическое облегчение конструкций позволило дополнительно улучшить поток мощности. Таким образом, Audi Space Frame не только повышает безопасность, но и улучшает динамику автомобиля и обеспечивает спортивную управляемость.

Данные о расходе топлива и выбросах CO<sub>2</sub> приведены на стр. 84.



# Точность ручной работы

## Ручная сборка и отделка автомобилей Audi

Каждый Audi R8 уникален и имеет свой неповторимый облик. В отличие от крупносерийного конвейерного производства с полностью автоматизированными процессами, создание Audi R8 в цеху сборки спортивных автомобилей quattro GmbH является поистине ручной работой. Так, например, сварные швы на каркасе кузова выполняются преимущественно вручную. Роботы оказывают поддержку только при выполнении неэргономичных производственных операций. Небольшие команды высококвалифицированных специалистов придают спортивному суперкару его неповторимую форму — начиная со сборки кузова и заканчивая «последними штрихами», чтобы он полностью отвечал строгим требованиям Audi. После сборки каркаса кузова опытные рабочие на 15 слаженно взаимодействующих участках завершают сборку Audi R8 почти исключительно вручную. При этом практически отсутствует вероятность, что одна комбинация из многочисленных вариантов оснащения и возможностей индивидуального исполнения повторится дважды.

Данные о расходе топлива и выбросах CO<sub>2</sub> приведены на стр. 84.

# Качество, заметное в каждой детали

## ■ Менеджмент качества Audi

Инженеры по обеспечению качества должны соответствовать самым высоким требованиям — своим собственным. На завершающем этапе каждый автомобиль проходит строгий контроль, ведь точность исполнения имеет для Audi важнейшее значение. От выявления неровностей поверхности и исследования мельчайших зазоров в конструкции до детальной проверки поведения на дороге каждого Audi R8, завершающей комплексный процесс контроля качества: все служит лишь единственной цели — создать абсолютно неповторимый автомобиль.

Данные о расходе топлива и выбросах CO<sub>2</sub> приведены на стр. 84.





FRS

# Сделайте Ваш автомобиль таким же неповторимым, как Вы сами

## ▀ Варианты комплектации

Спортивность, комфорт, дизайн, функциональность — неважно, какие требования Вы предъявляете Вашему автомобилю Audi, мы всегда сможем предложить Вам полный спектр возможностей создать Ваш, индивидуальный автомобиль. Варианты комплектации автомобилей Audi отличаются разнообразием и высоким качеством в полном соответствии с Вашими потребностями.

---

# Вы обладаете неповторимой индивидуальностью

---

## /// Почему бы не передать ее и Вашему Audi?

Уже само название программы продаж Audi exclusive говорит о том, что она призвана выполнять эксклюзивные пожелания. В ней сочетаются изысканные элементы декора и цвета кожи с возможностью окраски кузова в индивидуальный цвет, который Вы можете выбрать из огромной палитры Audi exclusive. С помощью этих инструментов Вы можете придать неповторимый характер Вашему автомобилю. Официальные дилеры Audi Вашего региона и студия Audi exclusive в Неккарзульме ждут Ваших пожеланий.







R8 V10 plus Coupé с индивидуальной окраской кузова Audi exclusive серого цвета (Nardo Grey), с боковыми элементами (sideblades) с индивидуальной окраской Audi exclusive оранжевого цвета (Glutorange) и коваными полированными дисками дизайна «10 спиц Y anthracite» черного цвета\*  
Данные о расходе топлива и выбросах CO<sub>2</sub> приведены на стр. 84. \*Обратите внимание на информацию об особенностях колесных дисков, приведенную на стр. 84.



Комплектация: пакет полной отделки интерьера перфорированной кожей Feinparra Audi exclusive серого (jet grey)/черного цвета с контрастной строчкой оранжевого цвета, декоративные вставки из матового carbon. Тыльная сторона спинок сидений окрашена в оранжевый цвет Audi exclusive (Glutorange).



R8 V10 Coupé с индивидуальной окраской кузова Audi exclusive синего цвета, перламутр (Santorin Blue), с боковыми элементами (sideblades) серебристого цвета (Oxygen Silver) и коваными дисками дизайна «5 двойных спиц»  
Данные о расходе топлива и выбросах CO<sub>2</sub> приведены на стр. 84.

Комплектация: пакет полной отделки интерьера кожей Feinappa Audi exclusive коричневого (havana brown)/черного цвета с контрастной строчкой черного/коричневого цвета (havana brown), декоративные вставки черный рояльный лак Audi exclusive.

## Характер имеет разнообразные формы. Здесь представлены две из них

Почему Ваш автомобиль Audi так хорошо подходит именно Вам? Потому что его комплектация точно отвечает Вашим потребностям. Предлагаем на выбор разнообразные возможности, которые помогут придать Вашему автомобилю индивидуальную нотку в полном соответствии с Вашими пожеланиями. Более спортивный характер? Больше элегантности? Следуйте своему вдохновению.

**Audi R8 V10 plus Coupé с окраской кузова серого цвета, металлик (Suzuka Grey)**

Боковые элементы (sideblades) из carbon, глянцевые

Корпуса внешних зеркал заднего вида Audi exclusive, carbon, глянцевые

Кованые диски, дизайн «10 спиц Y», с полированными элементами\*

Пакет полной отделки интерьера кожей Feinnappa красного цвета (express red) с отделкой ромбовидной декоративной строчкой

Обивка потолка материалом Alcantara черного цвета с отделкой ромбовидной строчкой





**Audi R8 V10 Coupé с окраской кузова зеленого цвета, металллик (Camouflage Green)**

Боковые элементы (sideblades) серого цвета (Kendo Grey)

Кованые диски, дизайн «5 двойных спиц» с матовым покрытием Titan, полированные\*

Пакет полной отделки интерьера кожей Feinnappa бежевого цвета (pergamant beige)

Декоративные вставки Titanlack anthracite, матовые

Накладки порогов с подсвечиваемыми алюминиевыми вставками Audi exclusive



\* Обратите внимание на рекомендации по выбору колесных дисков, приведенные на стр. 84.

## Ваш Audi не просто окрашен. Он окрашен многократно

Выберите цвет кузова, который в полной мере отражает Вашу индивидуальность. Неважно, какой цвет Вы выберете, Вы можете быть уверены, что мы придаем большое значение качеству окраски кузова. Хотя слой краски не толще человеческого волоса, он состоит из четырех слоев. Не только для блестящего внешнего вида, но и для того, чтобы Ваш автомобиль был защищен от негативного влияния окружающей среды и естественного износа. Так долго, как это потребуется.

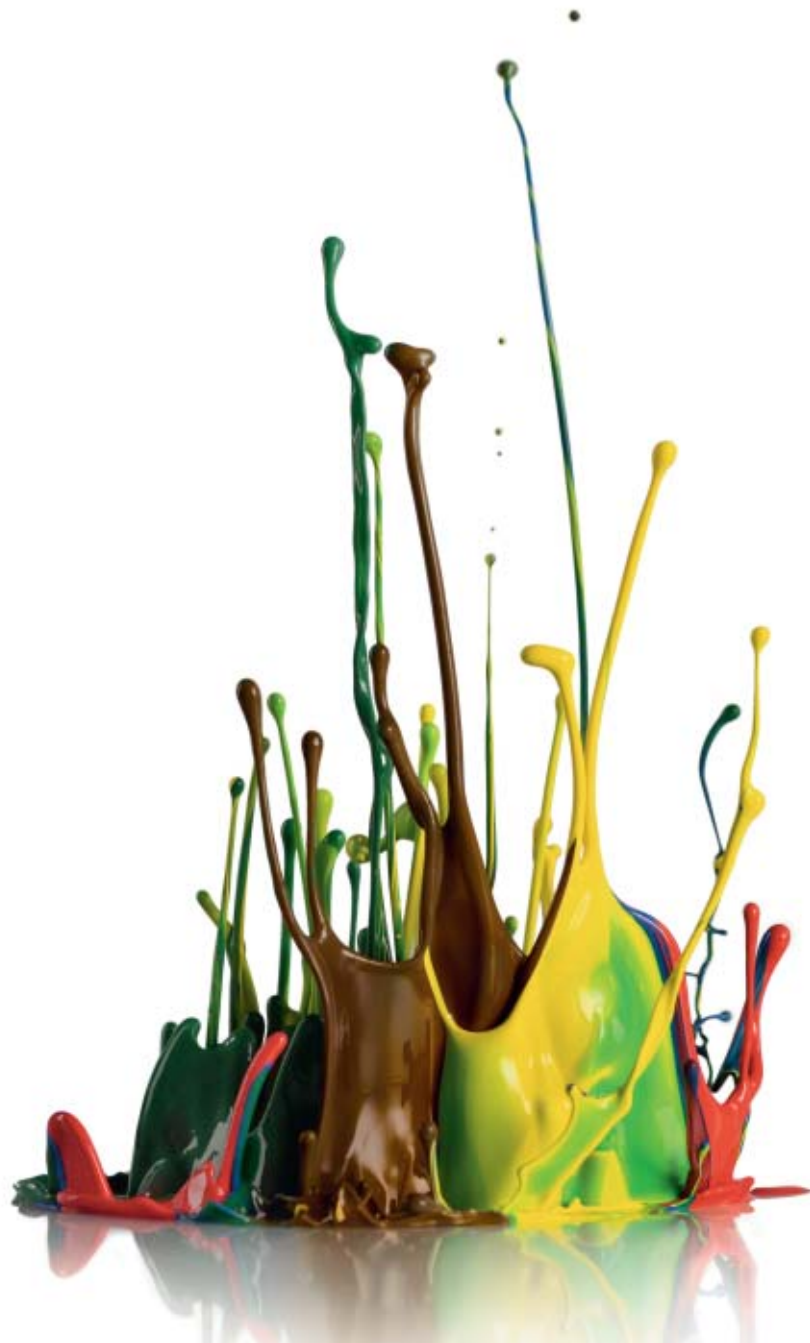



| Окраска кузова, неметаллик



Белый (Ibis White)

| Окраска кузова, металлик



Серый, металлик (Suzuka Grey)



Зеленый, металлик (Camouflage Green)



Красный (Dynamit Red)



Серебристый, металлик (Floret Silver)



Черный, металлик (Mythos Black)



Желтый (Vegas Yellow)

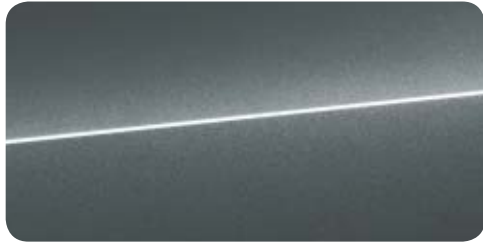

Красный, металлик (Tango Red)

**| Окраска кузова, перламутр****Серый, перламутр (Daytona Grey)****| Окраска кузова, кристалл****Синий, кристалл (Ara Blue)****| Окраска кузова в матовый цвет****Зеленый, матовый (Camouflage Green)****| Audi exclusive****Индивидуальная окраска кузова Audi exclusive  
Окраска кузова в матовый цвет Audi exclusive\***

**| Боковые элементы (sideblades)**

Возможен индивидуальный выбор цвета, сочетающегося с цветом кузова.

**Черный, металл (Mythos Black)****Серебристый (Oxygen Silver)****Carbon, глянцевый****Серый (Kendo Grey)****Серебристый, металл (Ice Silver)****Серый, матовый (Titanium Grey)****Индивидуальная окраска Audi exclusive**



## **Идеальная связка между автомобилем Audi и дорогой. Колесные диски Audi**

Чтобы на трассе Вы всегда чувствовали себя уверенно, диски Audi тестируются особым образом и проходят специальный контроль качества. Так, например, с помощью теста на выносливость нам удалось улучшить стабилизацию. А ускоренный метод коррозионных испытаний в солевом тумане уксусной кислоты с включением хлористой меди, сокращенно CASS, позволил нам усилить защиту от коррозии. С помощью этих тестов и многих других мер мы стараемся добиться того, чтобы каждое колесо Audi соответствовало высокому уровню качества и сохраняло его после прохождения тысяч километров. Неважно, какой дизайн Вы выберете, качество колес будет неизменно высоким.

Информацию о стандартной комплектации и дополнительном оборудовании Вы можете найти на стр. 86 и далее.

## Летние колеса



**Легкосплавные диски, дизайн «5 спиц V»**  
Размер 8,5 J x 19 впереди и 11 J x 19 сзади, с шинами 245/35 R 19<sup>1</sup> впереди и 295/35 R 19<sup>1</sup> сзади



**Кованые диски, дизайн «5 двойных спиц»**  
Размер 8,5 J x 19 впереди и 11 J x 19 сзади, с шинами 245/35 R 19<sup>1</sup> впереди и 295/35 R 19<sup>1</sup> сзади



**Кованые диски, дизайн «10 спиц Y», с полированными элементами<sup>3</sup>**  
Размер 8,5 J x 20 впереди и 11 J x 20 сзади, с шинами 245/30 R 20<sup>1</sup> впереди и 305/30 R 20<sup>1</sup> сзади



**Зимние легкосплавные диски, дизайн «5 спиц V»**  
Размер 8,5 J x 19 впереди и 10,5 J x 19 сзади, с шинами 245/35 R 19<sup>1</sup> впереди и 295/35 R 19<sup>1</sup> сзади; пригодны для установки цепей противоскольжения, разрешенная максимальная скорость — 270 км/ч

**Спортивные шины<sup>2</sup>:** кованые диски дизайна «10 спиц Y», с полированными элементами<sup>3</sup>, по выбору — с матовым покрытием Titan, полированные<sup>3</sup> или черные полированные anthracite, размер 8,5 J x 20 впереди и 11 J x 20 сзади, со спортивными шинами 245/30 R 20<sup>1</sup> впереди и 305/30 R 20<sup>1</sup> сзади; дополнительный комплект колес с улучшенным сцеплением на сухом дорожном покрытии; допущены к применению на дорогах общего пользования. Поскольку шины специально адаптированы для сухого покрытия, на мокрой дороге следует учитывать некоторое снижение их характеристик. Водителю необходимо соответственно адаптировать свой стиль управления автомобилем.

**Датчик контроля давления в шинах**

При движении автомобиля постоянно контролирует установленное давление и температуру воздуха в шинах, в том числе для поставляемых с завода зимних колес. Давление и температура воздуха в каждой шине отображаются на виртуальной приборной панели Audi virtual cockpit.



**Кованые диски, дизайн «5 двойных спиц», с матовым покрытием Titan, с полированными элементами<sup>3</sup>**  
Размер 8,5 J x 19 впереди и 11 J x 19 сзади, с шинами 245/35 R 19<sup>1</sup> впереди и 295/35 R 19<sup>1</sup> сзади



**Кованые диски, дизайн «10 двойных спиц Y», с матовым покрытием Titan, с полированными элементами<sup>3</sup>**  
Размер 8,5 J x 20 впереди и 11 J x 20 сзади, с шинами 245/30 R 20<sup>1</sup> впереди и 305/30 R 20<sup>1</sup> сзади



**Зимние кованые диски, дизайн «10 спиц Y»**  
Размер 8,5 J x 20 впереди и 11 J x 20 сзади, с зимними шинами 245/30 R 20<sup>1</sup> впереди и 295/30 R 20<sup>1</sup> сзади; непригодны для установки цепей противоскольжения, разрешенная максимальная скорость — 270 км/ч



**Кованые диски, дизайн «5 двойных спиц anthracite», черные, с полированными элементами<sup>3</sup>**  
Размер 8,5 J x 19 впереди и 11 J x 19 сзади, с шинами 245/35 R19<sup>1</sup> впереди и 295/35 R19<sup>1</sup> сзади



**Кованые диски, дизайн «10 спиц Y anthracite», черные, полированные**  
Размер 8,5 J x 20 впереди и 11 J x 20 сзади, с шинами 245/30 R20<sup>1</sup> впереди и 305/30 R20<sup>1</sup> сзади

<sup>1</sup>Технические характеристики шин приведены на стр. 91.

<sup>2</sup>Информацию о сроках поставки Вы можете узнать у официальных дилеров Audi Вашего региона.

<sup>3</sup>Обратите внимание на особенности колесных дисков, приведенные на стр. 84.

## Премиальное качество на каждом месте

В автомобиле Audi Вы занимаете особое место. На сиденьях Вы можете почувствовать эксклюзивный комфорт благодаря высококачественным материалам и первоклассной отделке. Неважно, выберете ли Вы спортивные сиденья R8 с увеличенными боковыми секциями для лучшей поддержки или сиденья-ковши R8 более рельефной формы, Ваш выбор всегда будет верным.



**Спортивные сиденья R8** 1

На иллюстрации изображено спортивное сиденье R8 с комбинированной обивкой материалом Alcantara/кожей черного цвета, с электромеханической регулировкой.



**Спортивные сиденья R8 с обивкой ромбовидной декоративной строчкой<sup>1</sup>** 2

На иллюстрации изображено спортивное сиденье R8 с электрической регулировкой, с обивкой кожей Feinparra черного цвета с отделкой ромбовидной декоративной строчкой черного цвета.

Информацию о стандартной комплектации и дополнительном оборудовании Вы можете найти на стр. 86 и далее.

## | Варианты сидений

- 1 Спортивные сиденья R8
- 2 Спортивные сиденья R8 с отделкой ромбовидной декоративной строчкой<sup>1</sup>
- 3 Сиденья-ковши R8



## Сиденья-ковши R8 3

На иллюстрации изображено сиденье-ковш R8 с электромеханической регулировкой, с обивкой перфорированной кожей Feinnappa черного цвета с контрастной строчкой серого цвета (rock grey).

## | Обивка кожей



Материал Alcantara/кожа черного цвета

1



Кожа Feinnappa красного цвета (express red)

1 2



Кожа Feinnappa черного цвета

1 2

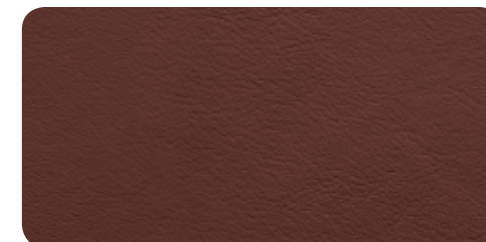
Кожа Feinnappa коричневого цвета (vermont brown)<sup>2</sup>

1 2



Кожа Feinnappa серого цвета (rotor grey)

1 2

Кожа Feinnappa бежевого цвета (pergament beige)<sup>2</sup>

1 2

<sup>1</sup>Только в сочетании с сиденьями с электрической регулировкой, включая пакет опций 2. <sup>2</sup>Только в сочетании с пакетом полной отделки интерьера кожей или пакетом полной отделки интерьера кожей с ромбовидной строчкой.



**Кожа Feinnappa черного цвета** с декоративной строчкой темно-серебристого цвета<sup>1</sup>

1 2



**Кожа Feinnappa черного цвета** с декоративной строчкой красного цвета (dynamit red)<sup>1</sup>

1 2

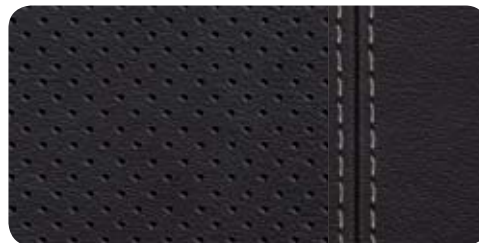

**Кожа Feinnappa черного цвета, перфорированная** с декоративной строчкой серого цвета (rock grey)<sup>3</sup>

3



**Кожа Feinnappa черного цвета** с декоративной строчкой синего цвета (ara blue)<sup>1 2</sup>

1 2



**Кожа Feinnappa черного цвета** с декоративной строчкой красного цвета (express red)<sup>1 2</sup>

1 2



**Кожа Feinnappa серого цвета (rotor grey), перфорированная** с декоративной строчкой темно-серебристого цвета<sup>3</sup>

3



**Кожа Feinnappa черного цвета** с декоративной строчкой серого цвета (condor grey)<sup>1</sup>

1 2



**Кожа Feinnappa черного цвета** с декоративной строчкой желтого цвета (vegas yellow)<sup>1 2</sup>

1 2



**Отделка кожей Audi exclusive**  
Цвет кожи и декоративной строчки можно выбрать из программы продаж Audi exclusive.<sup>1 2 3</sup>

1 2 3

## | Варианты сидений

- 1 Спортивные сиденья R8
- 2 Спортивные сиденья R8 с отделкой ромбовидной декоративной строчкой<sup>2</sup>
- 3 Сиденья-ковши R8

## | Обивка кожей

### Комбинированная обивка материалом Alcantara/кожей

Обивка подголовников и боковых секций сидений кожей; обивка средних частей сидений материалом Alcantara.

### Отделка интерьера кожей Feinnappa

Обивка сидений, в том числе кожухов ремней безопасности, козырька панели приборов, коленной опоры, верхней части центральной консоли, включая подлокотник и подлокотники в дверях и ручки дверей, а также вставки в обивке дверей выполнены из кожи.

### Пакет полной отделки интерьера кожей Feinnappa

Комплектация аналогична отделке интерьера кожей Feinnappa. Дополнительная отделка кожей панели приборов, верхней части обшивки дверей, боковых панелей, центральной части рулевого колеса и нижней части центральной консоли; при заказе черной обивки сидений дополнительно возможен заказ цветной строчки темно-серебристого, синего (ara blue), серого (condor grey), красного (dynamit red), красного (express red) или желтого цвета (vegas yellow).

### Отделка интерьера кожей Feinnappa с ромбовидной строчкой

Обивка сидений, в том числе кожухов ремней безопасности, козырька панели приборов, коленной опоры, верхней части центральной консоли, включая подлокотник, подлокотники в дверях и ручки дверей, а также вставки в обивке дверей выполнены из кожи. Средние части сидений отделаны декоративной строчкой в виде ромбов в цвет обивки сидений; при заказе черной обивки сидений дополнительно возможен заказ цветной строчки темно-серебристого, синего (ara blue), серого (condor grey), красного (dynamit red), красного (express red) или желтого цвета (vegas yellow).



### Пакет полной отделки интерьера кожей Feinnappa с ромбовидной декоративной строчкой

Комплектация аналогична отделке интерьера кожей Feinnappa с ромбовидной декоративной строчкой. Дополнительная отделка кожей панели приборов, верхней части обшивки дверей и боковых панелей, накладки центральной части рулевого колеса и нижней части центральной консоли; при заказе черной обивки сидений дополнительно возможен заказ цветной строчки темно-серебристого, синего (ara blue), серого (condor grey), красного (dynamit red), красного (express red) или желтого цвета (vegas yellow).

### Отделка интерьера контрастной строчкой для пакета полной отделки интерьера кожей Feinnappa

Контрастная строчка на следующих деталях интерьера: обивка дверей, сиденья, подлокотник в центральной консоли; предлагается при заказе пакета полной отделки интерьера кожей черного цвета; цвет декоративной строчки предлагается на выбор: темно-серебристого, синего (ara blue), серого (condor grey), красного (dynamit red), красного (express red) или желтого цвета (vegas yellow).

### Отделка интерьера кожей Feinnappa Audi exclusive (пакет 1)

Обивка сидений, в том числе кожухов ремней безопасности и подголовников, вставки в обивке дверей, подголовники в дверях и ручки дверей выполнены из кожи. Цвет кожи и декоративной строчки можно выбрать из программы продаж Audi exclusive.

### Отделка интерьера кожей Feinnappa Audi exclusive (пакет 2)

Комплектация аналогична отделке интерьера кожей Feinnappa Audi exclusive; дополнительная отделка кожей коленной опоры, верхней части центральной консоли, включая подлокотники. Цвет кожи и декоративной строчки можно выбрать из программы продаж Audi exclusive.

### Пакет полной отделки интерьера кожей Feinnappa Audi exclusive

Комплектация аналогична отделке интерьера кожей Feinnappa Audi exclusive (пакет 2); дополнительная отделка кожей верхней части дверей, козырька панели приборов, нижней части центральной консоли, верхней и нижней части передней панели, верхней части задней панели и задних боковых панелей. Для отделки верхней части передней панели предлагаются следующие цвета кожи: коричневый (chestnut brown), коричневый (saddle brown), синий (smoke blue), синий (night blue), серый (jet grey), красный (classic red), красный (crimson red), зеленый (island green). Цвет кожи и декоративной строчки можно выбрать из программы продаж Audi exclusive.

### Пакет полной отделки интерьера кожей Feinnappa с отделкой ромбовидной строчкой Audi exclusive

Комплектация аналогична отделке интерьера кожей Feinnappa Audi exclusive (пакет 2) с ромбовидной строчкой; дополнительная отделка кожей верхней части панелей дверей, козырька панели приборов, монопосто, нижней части центральной консоли, верхней и нижней части передней панели, верхней части задней панели и задних боковых панелей. Для отделки верхней части передней панели предлагаются следующие цвета: коричневый (chestnut brown), коричневый (saddle brown), синий (smoke blue), синий (night blue), серый (jet grey), красный (classic red), красный (crimson red), зеленый (island green). Цвет кожи и декоративной строчки можно выбрать из программы продаж Audi exclusive.

## | Обеспечение комфорта сидений

### Спортивные сиденья R8

С увеличенными боковыми секциями и интегрированными подголовниками для лучшей поддержки в поворотах; с механической регулировкой продольного положения сиденья; с электрической регулировкой высоты сиденья и наклона спинки; с функцией складывания спинки сиденья; пакет опций 1 включает электрическую регулировку продольного положения сиденья, пневматическую регулировку поясничной опоры в 4 направлениях (только в сочетании с отделкой интерьера кожей или пакетом полной отделки интерьера кожей); пакет опций 2 аналогичен пакету опций 1, дополнительно включает пневматическую регулировку боковин на подушке и спинке сидений.

### Сиденья-ковши R8

Сиденья более рельефной формы для лучшей поддержки в поворотах, со встроенными подголовниками и тиснением R8 на спинках; с механической регулировкой продольного положения сиденья и функцией складывания спинки, а также электрической регулировкой высоты сиденья.

### Подогрев сидений

Подогрев средней части подушек и спинок, а также боковых секций сидений; индивидуальная многоступенчатая регулировка интенсивности подогрева сидений водителя и переднего пассажира с помощью регулятора на панели управления климатической установкой.

### Опора поясничного отдела с регулировкой в 4 направлениях

С пневматической регулировкой.

## | Обивка потолка

### Обивка потолка тканью

В зависимости от выбранного цвета отделки салона — черного или серебристого цвета (lunar silver).

### Обивка потолка материалом Alcantara

В зависимости от выбранного цвета отделки салона — черного, серебристого (lunar silver) или бежевого цвета (pergament beige); обивка потолка, верхней части стоек и солнцезащитных козырьков выполнена из материала Alcantara.

### Обивка потолка материалом Alcantara с отделкой ромбовидной строчкой

В зависимости от выбранного цвета отделки салона — черного, серебристого (lunar silver) или бежевого цвета (pergament beige); обивка потолка, верхней части стоек и солнцезащитных козырьков выполнена из материала Alcantara, ромбовидная строчка сочетается по цвету с отделкой салона.

### Обивка потолка материалом Alcantara Audi exclusive

Цвет материала Alcantara можно выбрать из программы продаж Audi exclusive.

### Обивка потолка материалом Alcantara с отделкой ромбовидной строчкой Audi exclusive

Цвет материала Alcantara и ромбовидной строчки можно выбрать из программы продаж Audi exclusive.

<sup>1</sup>Предлагается только в сочетании с пакетом полной отделки интерьера кожей или пакетом полной отделки интерьера кожей с ромбовидной строчкой.

<sup>2</sup>Предлагается только в сочетании с сиденьями с электрической регулировкой, включая пакет опций 2.

## Испытать восхищение. Вплоть до мельчайших деталей

Декоративные вставки Audi exclusive подчеркнут спортивный характер Вашего автомобиля. Вы заметите это сразу. Пусть Вас вдохновит благородный carbon или лакированные вставки для передней панели, центральной консоли и обивки дверей. Изысканные и точно подходящие по размеру вставки гармонично вписываются в интерьер автомобиля.



## | Декоративные вставки



Лакированное покрытие из анодированного алюминия anthracite



Carbon, матовый



Цветные декоративные вставки Audi exclusive\*

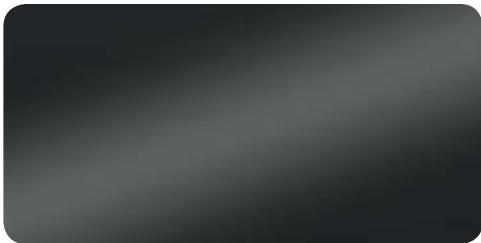

Декоративные вставки Titanlack anthracite, матовые



Черный рояльный лак Audi exclusive

**Декоративные вставки**

Для декоративной отделки на монопосто (передней панели), вставок в дверях и передней панели со стороны переднего пассажира, а также центральной консоли.

**Расширенный пакет декоративных вставок из матового carbon**

Для обрамления виртуальной панели приборов Audi virtual cockpit и салонных воздуховодов.

## | Внешнее и внутреннее освещение



### Светодиодные фары

С ближним и дальним светом, дневными ходовыми огнями, указателями поворота и статическим освещением поворотов. Обладая минимальным энергопотреблением и длительным сроком службы, светодиоды обеспечивают равномерное и яркое освещение дорожного полотна в спектре, близком к дневному свету, а также делают автомобиль хорошо заметным другим участникам движения, что повышает безопасность и комфорт.

### Ассистент переключения дальнего света

В пределах физических границ система самостоятельно распознает свет фар встречных транспортных средств, задних фонарей других участников движения и освещение населенных пунктов. В зависимости от дорожной ситуации автоматически включает или выключает дальний свет. Система позволяет улучшить видимость, повысить комфорт управления автомобилем, снизить усталость водителя.



### Светодиодные фары Audi с применением лазерной технологии\*

В комплект входят фары ближнего света, дополнительные лазерные фары дальнего света, дневные ходовые огни, динамические указатели поворота, статическое освещение поворотов. Светодиоды отличаются минимальным энергопотреблением, высокой долговечностью и хорошо заметны другим участникам движения. Точечная лазерная подсветка включается на скорости от 60 км/ч и дополняет светодиодные фары дальнего света. Благодаря высокой дальности действия значительно улучшают видимость и повышают безопасность. Дополнительно устанавливается синяя комфортная светодиодная подсветка и динамические указатели поворота. Светодиоды включаются последовательно с временной разницей в несколько миллисекунд, образуя бегущую световую полосу в направлении поворота.



### Светодиодные задние фонари с динамическими указателями поворота

Стоп-сигналы, габаритные огни, указатели поворота и фонари заднего хода, а также подсветка номерного знака выполнены с применением светодиодов; третий стоп-сигнал встроен над задним стеклом; с хорошо заметными динамическими указателями поворота. Светодиоды включаются последовательно с временной разницей в несколько миллисекунд, образуя бегущую световую полосу в направлении поворота.

### Освещение салона

С функцией задержки выключения и контактными выключателями в дверях; мягкая светодиодная подсветка из долговечных светодиодов с низким энергопотреблением:

- плафоны освещения салона, включая лампы для чтения в передней части салона;
- подсветка перчаточного ящика;
- подсветка багажного отделения;
- подсветка ручек дверей;
- подсветка порогов.

### Пакет дополнительного освещения салона

В дополнение к основной светодиодной подсветке салона в комплект входят:

- два плафона подсветки пространства для ног на стороне водителя и переднего пассажира;
- подсветка карманов в дверях;
- рассеянная подсветка под панелью переключателей в центральной консоли для более удобной ориентации в салоне автомобиля;
- подсветка моторного отделения.

## | Внешняя отделка

**Бамперы**

Выполнены в спортивном динамичном дизайне; впереди — со спойлером матового черного цвета anthracite и крупными блестящими воздухозаборниками черного цвета anthracite; сзади — с диффузором матового черного цвета anthracite и воздухозаборниками черного цвета anthracite; в модели Audi R8 V10 plus Coupé передний спойлер и диффузор выполнены из полированного карбона.

**Заднее антикрыло**

Жестко закрепленное заднее антикрыло из полированного карбона, повышающее прижимное усилие для улучшения контакта задних колес с дорожным покрытием и более спортивной езды.

**Задний спойлер**

С электроприводом, срабатывающим в зависимости от скорости движения автомобиля; автоматически выдвигается на скорости 120 км/ч, убирается при скорости 35 км/ч; с возможностью управления клавишей на центральной консоли.

**Пакет отделки кузова полированными элементами из carbon Audi exclusive**

Передний спойлер и диффузор из полированного carbon.

**Кожух двигателя из полированного карбона**

Отделка крышки блока воздушного фильтра и перегородки моторного отделения, а также боковых стенок слева и справа.

**Крышка лючка бензобака из алюминия**

С логотипом R8 и электрической блокировкой; включая заливную горловину с системой Capless для заправки без резьбового соединения.

**Радиаторная решетка Audi Singleframe V10 Coupé**

Радиаторная решетка в форме сот, окрашенная в матовый серый цвет anthracite, с цельной хромированной декоративной рамкой.

**Радиаторная решетка Audi Singleframe V10 plus Coupé**

Радиаторная решетка в форме сот, окрашенная в матовый серый цвет anthracite, с цельной хромированной декоративной рамкой.

**Обозначение модели/технологии**

Обозначение модели R8 расположено на задней части кузова; эмблема V10 расположена на капоте сбоку.

**Накладки боковых воздухозаборников с окраской в цвет Audi exclusive**

Накладки воздухозаборников сбоку от заднего стекла с окраской в выбранный цвет.

## | Внутренняя отделка



**Накладки порогов с алюминиевыми вставками**  
С логотипом R8.



**Накладки порогов из матового carbon**  
**с подсвечиваемыми алюминиевыми вставками**  
**Audi exclusive и логотипом R8 на порогах**  
Подсвечивается внутренняя окантовка алюминиевой вставки и логотип R8.

**Накладки порогов с подсвечиваемыми**  
**алюминиевыми вставками Audi exclusive и**  
**логотипом R8 на порогах**

Подсвечивается внутренняя окантовка алюминиевой вставки и логотип R8.

### **Индивидуальные наклейки порогов Audi exclusive**

Нанесение индивидуальной надписи на алюминиевые вставки в накладках порогов. Более подробную информацию можно получить у официальных дилеров Audi Вашего региона.

### **Обивка задней панели/задней полки материалом Alcantara Audi exclusive**

Цвет материала Alcantara можно выбирать из программы продаж Audi exclusive.

### **Напольное покрытие и коврики Audi exclusive\***

Цвета напольного покрытия, обивки задней панели, ковриков, кожаной окантовки и декоративной строчки можно выбрать из программы продаж Audi exclusive.

### **Коврики Audi exclusive**

Цвет ковриков, кожаной окантовки и декоративной строчки можно выбирать из программы продаж Audi exclusive.

### **Коврики Audi exclusive с логотипом R8**

Черного цвета, с вышивкой. По выбору: кожаная окантовка и декоративная строчка черного цвета или цветные. Цвета кожаной окантовки и декоративной строчки можно выбрать из программы продаж Audi exclusive.

### **Отделка багажного отделения материалом Alcantara Audi exclusive<sup>1</sup>**

Цвет материала Alcantara и декоративной строчки можно выбрать из программы продаж Audi exclusive.

### **Отделка порогов кожей Feinrippa Audi exclusive\***

Отделка кожей кромки коврового покрытия и нижней части передней стойки. Цвет кожи можно выбрать из программы продаж Audi exclusive.

### **Окраска тыльной части спинок сидений в цвет Audi exclusive\***

Предлагается для сидений-ковшей R8.

## | Рули / органы управления



### **Многофункциональный спортивный кожаный руль R8 с расширенным набором функций и 2 сателлитными переключателями**

В дизайне «3 спицы», со скошенным нижним сегментом; с эмблемой R8 и сателлитными переключателями; для управления функциями Audi drive select, а также запуском и выключением двигателя, виртуальной приборной панелью Audi virtual cockpit и установленными информационно-развлекательными системами; регулируется по высоте и вылету, с полноразмерной подушкой безопасности.

### **Органы управления с отделкой кожей Audi exclusive**

Обод рулевого колеса, рукоятка и манжета рычага переключения передач отделаны кожей Audi exclusive. Цвет кожи и декоративной строчки можно выбрать из программы продаж Audi exclusive. Характерный рисунок строчки Audi exclusive на ободу рулевого колеса.

### **Органы управления с отделкой кожей Wildleder Audi exclusive**

Отделка обода рулевого колеса и манжеты рычага переключения передач кожей Wildleder черного цвета. Цвет кожи и декоративной строчки можно выбрать из программы продаж Audi exclusive. Характерный рисунок строчки Audi exclusive на ободу рулевого колеса.



### **Многофункциональный кожаный руль R8 Performance с расширенным набором функций и 4 сателлитными переключателями**

В дизайне «3 спицы», со скошенным нижним сегментом; с эмблемой R8, вставками из перфорированной кожи и сателлитными переключателями со вставками с отделкой aluminium; для управления функциями Audi drive select, а также запуском и выключением двигателя, режимом performance (ходовые характеристики), положением заслонки выхлопной системы, а также виртуальной приборной панелью Audi virtual cockpit и установленными информационно-развлекательными системами; регулируется по высоте и вылету, с полноразмерной подушкой безопасности.

**| Зеркала****Внешние зеркала заднего вида со встроенными светодиодными повторителями указателей поворота**

С электрической регулировкой и обогревом, зеркальное стекло выпуклое, плоское или асферическое.

Дополнительно возможен заказ следующих вариантов:

с электроприводом складывания и автоматическим затемнением обоих зеркал, включая автоматический наклон зеркала на стороне переднего пассажира.

Зеркало на стороне переднего пассажира автоматически наклоняется вниз при включении передачи заднего хода, позволяя водителю видеть край бордюрного камня.

**Корпуса внешних зеркал заднего вида**

Возможен заказ следующих вариантов:

с окраской в цвет кузова;

из полированного carbon Audi exclusive.

**| Остекление****Теплозащитное лобовое стекло**

С зеленой защитной тонировкой, триплексное лобовое стекло.

**| Климатические установки****Климат-контроль**

В дизайне Audi R8, с зависящей от интенсивности солнечного света регулировкой; электронная регулировка температуры, распределения и интенсивности воздушных потоков, режим вентиляции для движения в пробке и режим рециркуляции воздуха, принудительная вентиляция; режим оттаивания ветрового стекла и боковых стекол, дефлекторы в пространстве для ног; фильтр с активированным углем.

**| Системы запираания****Комфортный ключ**

Система дистанционной электронной идентификации ключей. Система допуска в салон и запуска двигателя, ключ достаточно иметь при себе; запуск и выключение двигателя с помощью кнопки «Engine Start Stop» на рулевом колесе, отпирание и запираание автомобиля производится снаружи с помощью кнопок на ручках дверей.

**HomeLink**

Устройство открывания ворот гаража с программируемым дистанционным управлением, кнопки управления встроены в переднюю часть потолочной консоли; может использоваться для открывания различных типов гаражных и въездных ворот. Возможно управление системами безопасности и освещения. Информацию о совместимых пультах ДУ можно получить у официального дилера Audi Вашего региона или на сайте [www.eurohomelink.com](http://www.eurohomelink.com).

**Сигнализация**

Контролирует внутреннее пространство салона и защищает от буксировки при помощи датчика наклона (с возможностью отключения); сирена с автономным источником питания подает сигнал при несанкционированном открывании дверей, капота и крышки багажника; с системой блокировки замков, предотвращающей открывание дверей изнутри после запираания автомобиля с помощью ключа.

**Подготовка к установке спутниковой поисково-охранной системы**

Комплект для подключения спутниковой поисково-охранной системы (приобретается дополнительно через программу продаж оригинальных аксессуаров Audi), с помощью которой можно определить местонахождение похищенного автомобиля.

**| Транспортировка и хранение****Пакет оборудования для крепления багажа в салоне**

Сетка на задней части спинок сидений, а также сетки на боковых стенках багажного отделения.

## MMI®/Navigation

### MMI® Navigation plus с MMI touch

- система навигации<sup>1</sup> интегрирована в 12,3-дюймовую виртуальную панель приборов Audi virtual cockpit;
- обновление карт<sup>2</sup>: загрузка актуальных навигационных данных<sup>3</sup>;
- с трехмерным отображением карт, многих достопримечательностей и моделей городов;
- функция поиска MMI: свободный ввод текста и отображение результатов поиска уже во время набора запроса;
- сенсорная панель MMI touch для быстрого интуитивного управления, например для ввода пункта назначения с помощью функции распознавания рукописного текста, а также для свободного перемещения по карте и масштабирования изображения;
- подробная информация о маршруте: отображение карт, выбор из альтернативных маршрутов, объекты инфраструктуры, схемы перекрестков и съездов с магистралей, рекомендации по выбору полосы движения и т. д.;
- динамичное ведение по маршруту с использованием ТМСrго (в сочетании с Audi connect — информация о дорожной обстановке в режиме онлайн<sup>4</sup>);
- указание ограничений скорости с использованием данных навигационной системы;
- региональная информация: действующие ограничения скорости, обязательность наклейки знака оплаты дорожного сбора и т. д. при пересечении границы;
- специальные объекты инфраструктуры myAudi: импорт составленного на портале myAudi списка объектов инфраструктуры (POI) в навигационную систему автомобиля с помощью карты SD;
- диалоговая система голосового управления (ввод адреса по словам одним предложением);
- улучшенное распознавание голосовых команд;
- MMI Radio;
- доступ к функции голосового управления смартфоном;
- флеш-память для хранения музыкальных файлов (10 ГБ);
- разъем AUX-IN + система Audi music interface (2 входа USB + зарядное устройство);
- DVD-привод с поддержкой форматов MP3, WMA, AAC и MPEG-4, может использоваться для воспроизведения музыкальных CD-дисков и видеодисков DVD;
- 2 слота для чтения SD-карт;
- Bluetooth-интерфейс для подключения мобильного телефона.



### Audi virtual cockpit

Инновационная электронная панель приборов для гибкого отображения необходимой информации в соответствии с выбранными водителем настройками: скорость, обороты двигателя, навигационные карты, сервисы Audi connect, информацию радио и мультимедиа и т. д.; функционал MMI полностью интегрирован в виртуальную панель приборов. Кнопка VIEW на многофункциональном руле позволяет переключаться между крупными и уменьшенными круглыми шкалами приборов. В варианте с уменьшенными приборами большая часть экрана используется для наглядного отображения информации бортового компьютера и MMI. Для управления виртуальной приборной панелью Audi virtual cockpit используется спортивный кожаный руль R8 или кожаный руль R8 Performance и панель управления MMI и MMI touch; отображение навигационных карт в виде трехмерной модели городов на цветном дисплее высокого разрешения с диагональю 12,3 дюйма; возможность конфигурации бортового компьютера для отображения значений тахометра; постоянное отображение информации навигационной системы около спидометра при активном ведении по маршруту; включая функцию контроля усталости водителя.

## Аудиосистемы

### Audi music interface

Интерфейс для подключения портативных медиаплееров<sup>5</sup> через разъем USB (с функцией одновременной подзарядки) или WLAN; удобная навигация по музыкальной коллекции с панели MMI, спортивного кожаного рулевого колеса R8, кожаного рулевого колеса R8 Performance или голосовых команд.

### Audi sound system

Великолепное качество звука благодаря 5-канальному усилителю общей выходной мощностью 140 Вт и 5 динамикам, включая центральный динамик на передней панели.



### Bang & Olufsen Sound System

Превосходное воспроизведение объемного звука через 16-канальный усилитель с 13 сверхмощными динамиками, включая центральный динамик в передней панели, 2 басовых динамика в дверях и сабвуфер в пространстве для ног переднего пассажира общей мощностью 550 Вт; корпуса динамиков с алюминиевыми аппликациями, светодиодная подсветка.

### Цифровой радиотюнер

В дополнение к приему аналоговых радиостанций, прием радиостанций цифрового вещания<sup>6</sup> по стандарту DAB, включая DAB+ и DMB Audio. Отображение дополнительной информации по программе (например, исполнитель, название трека, в зависимости от предоставляемого радиостанцией сервиса) и других не связанных с принимаемой программой данных различных служб (например, погода, дорожная обстановка, в форме слайд-шоу). Постоянный поиск альтернативных частот приема настроенной радиостанции вторым тюнером DAB с одновременным обновлением списка принимаемых радиостанций.



## Системы коммуникации

### Audi phone box<sup>7</sup>

Улучшенное качество приема сигнала при использовании мобильного телефоном. Телефон помещается в специально предусмотренное отделение в передней части центральной консоли; в комплект входит устройство громкой связи и система голосового управления функциями телефона; подключение к автомобильной антенне с помощью встроенной соединительной антенны позволяет снизить электромагнитное излучение в салоне автомобиля; управление осуществляется с панели MMI или кнопок на спортивном кожаном руле R8 или кожаном руле R8 Performance; возможна зарядка через разъем USB.

### Bluetooth-интерфейс для подключения мобильного телефона

Громкая связь в салоне обеспечивается через микрофон. С потоковой передачей аудиоданных через Bluetooth (если поддерживается совместимым мобильным телефоном<sup>8</sup>). Посредством этого интерфейса можно подключить к автомобилю мобильные телефоны с поддержкой Bluetooth.

### Audi connect

Удобное подключение для доступа из Вашего автомобиля к сети Интернет и пользование сервисами Audi connect с помощью встроенного модуля данных с поддержкой стандарта LTE<sup>9</sup>/UMTS. SIM-карта вставляется в специальный слот на панели управления MMI Navigation plus с MMI touch.

Для Вашей модели доступны следующие сервисы Audi connect:

#### Мобильность и навигация

- поиск объектов инфраструктуры (POI) с системой голосового управления;
- дорожные сообщения в режиме онлайн<sup>9</sup>;
- навигация с использованием карт Google Earth<sup>TM10</sup> и изображений Google Street View<sup>TM10</sup>;
- ввод пунктов назначения с помощью myAudi или Google Maps<sup>TM10</sup>;
- информация об авиарейсах;
- информация о расписании автобусов и поездов;
- цены на топливо;
- информация об автостоянках.

#### Коммуникация

- точка доступа WLAN-Hotspot;
- доступ к социальной сети Facebook;
- доступ к социальной сети Twitter.

#### Информационно-развлекательные системы

- потоковая передача аудио- и видеоданных онлайн<sup>11</sup>;
- погода;
- новости в режиме онлайн (с возможностью индивидуальной настройки);
- туристическая информация.

В сочетании с опцией Audi phone box, помимо функций Audi connect, дополнительно возможно совершать звонки, используя SIM-карту или интерфейс rSAP.

Пользование сервисами Audi connect возможно только при наличии дополнительно подключаемой опции Audi connect. Дополнительно Вам потребуются SIM-карта, поддерживающая функцию передачи данных, а для использования стандарта LTE — также с функцией передачи данных в формате LTE<sup>9</sup>. Услуги доступны только при наличии действующего или отдельно заключенного договора на предоставление услуг мобильной связи и только в зоне покрытия мобильной сети. В зависимости от выбранного тарифа мобильной связи и, в первую очередь, за границей прием пакетов данных из Интернета может привести к значительным дополнительным расходам. По причине большого объема передаваемых данных настоятельно рекомендуется заключить договор с безлимитным объемом загрузки и передачи данных!

В различных странах предлагается различный набор услуг Audi connect. Минимальный срок предоставления услуг Audi connect — один год с момента передачи автомобиля покупателю. По истечении 24 месяцев срок предоставления сервиса Audi connect однократно продлевается бесплатно на следующие 12 месяцев. В случае отказа от бесплатного продления Вам необходимо обратиться по следующему адресу в письменной форме:

AUDI AG  
Kundenbetreuung Deutschland  
D-85045 Ingolstadt  
Электронная почта: kundenbetreuung@audi.de  
Тел.: +49 (0) 800-2834 7378423

Срок предоставления клиенту сервисов City Events, информации о прибытии и отправлении поездов и информации об авиарейсах, а также других сервисов составляет 12 месяцев. Для получения информации о продлении доступа к услугам Audi connect по истечении этого периода обращайтесь к официальным дилерам Audi Вашего региона.

В некоторых моделях автомобилях Audi connect предоставляет доступ к Facebook и Twitter. Обеспечение постоянного доступа к сервисам не гарантируется, но является обязанностью Facebook и Twitter.

Более подробную информацию о сервисах Audi connect Вы можете найти на сайте [www.audi.com/connect](http://www.audi.com/connect) или получить у официального дилера Audi Вашего региона; для получения информации о тарифах обратитесь к Вашему провайдеру мобильной связи.

<sup>1</sup> Навигационные данные для стран, для которых осуществляется поддержка карт, имеются на встроенном накопителе. Более подробную информацию можно получить у официальных дилеров Audi Вашего региона.

<sup>2</sup> Бесплатное обновление карт во время первых пяти обновлений навигационной системы, выпускаемых каждые полгода. Актуальные данные для системы навигации предоставляются для скачивания на портале myAudi по адресу: [www.audi.com/myaudi](http://www.audi.com/myaudi). Для переноса данных в автомобиль используется SD-карта. В сочетании с системой Audi connect обновление может происходить прямо в автомобиле в режиме онлайн. Вы можете также заказать обновление данных системы навигации у дилера Audi. Данная услуга предоставляется за отдельную плату. <sup>3</sup> Навигационные данные для многих стран сохраняются на SD-карте или жестком диске. Более подробную информацию можно получить у официальных дилеров Audi Вашего региона. <sup>4</sup> Сервис Audi connect для передачи информации о дорожных событиях онлайн работает во многих странах мира. Более подробную информацию можно получить у официальных дилеров Audi Вашего региона. <sup>5</sup> Информацию о совместимых медиаплеерах можно получить у официального дилера Audi и на сайте [www.audi.com/mp3](http://www.audi.com/mp3). <sup>6</sup> Прием зависит от наличия сигналов цифровых сетей.

<sup>7</sup> Информацию о совместимости мобильных телефонов можно получить у официальных дилеров Audi Вашего региона или на сайте [www.audi.com/bluetooth](http://www.audi.com/bluetooth). <sup>8</sup> Информацию о доступности данной функции и поддержке формата LTE Вы можете получить у официального дилера Audi Вашего региона. <sup>9</sup> Сервис Audi connect для передачи информации о дорожных событиях online работает во многих странах мира. Более подробную информацию можно получить у официальных дилеров Audi Вашего региона. <sup>10</sup> Наименование Google и логотип Google являются зарегистрированными знаками Google Inc. <sup>11</sup> Зависит от доступности в конкретной стране. Для использования, как правило, требуется учетная запись в службе, предоставляющей потоковые данные, что может повлечь дополнительные расходы. <sup>12</sup> Информацию о доступности данной функции и поддержке формата LTE Вы можете получить у официального дилера Audi Вашего региона.

## | Электронные ассистирующие системы

### Парковочный ассистент с датчиками впереди и сзади<sup>1</sup>

Облегчает парковку в пределах возможностей системы, звуковым сигналом предупреждая водителя об изменении расстояния до обнаруженного препятствия впереди и сзади автомобиля; измерение расстояния с помощью незаметных ультразвуковых датчиков в бамперах. С функцией вывода изображения на виртуальную приборную панель Audi virtual cockpit. Активируется при включении заднего хода или нажатием клавиши на центральной консоли.

### Парковочный ассистент с датчиками впереди и сзади, с камерой заднего вида<sup>1</sup>

Камера передает изображение пространства позади автомобиля на виртуальную приборную панель Audi virtual cockpit. Динамическая индикация рассчитанной (в зависимости от поворота рулевого колеса) траектории движения, включая вспомогательные и направляющие линии, а также точки смены направления вращения рулевого колеса при параллельной парковке. Система поможет удобно припарковаться и выехать со стоянки. Камера заднего вида незаметно встроена в заднюю панель кузова. Активация производится путем включения передачи заднего хода или кнопкой на центральной консоли.

### Круз-контроль<sup>1</sup>

Поддерживает заданную скорость выше 30 км/ч, если для этого достаточно мощности или момента торможения двигателем; управление с помощью отдельного подрулевого переключателя, индикация заданной скорости на виртуальной панели приборов; включает в себя настраиваемый ограничитель скорости.

## | Динамика движения/торможение

### Электромеханический усилитель рулевого управления

Сочетает в себе точность управления и комфорт с энергосберегающими технологиями. На высоких скоростях электромеханический усилитель обеспечивает высокую курсовую устойчивость и информативность рулевого управления. При парковке и маневрировании достигается высокая точность и легкость поворота рулевого колеса.

### Dynamic steering: система динамического рулевого управления

Улучшает динамику и повышает комфорт управления автомобилем за счет повышения точности рулевого управления (например, при движении по извилистым загородным шоссе или в поворотах), а также снижения усилия на руле при парковке и маневре. Впечатляющая управляемость благодаря изменению передаточного отношения в зависимости от поворота руля, а также изменению усилия на руле в зависимости от скорости движения.

### Спортивная подвеска R8

С настройкой пружин и амортизаторов для достижения еще более спортивной динамики; для модели R8 V10 plus Coupé: с более жесткой настройкой пружин и амортизаторов для улучшения реакции и спортивной управляемости.

### Audi magnetic ride

Подвеска с электронным управлением жесткостью амортизаторов улучшает динамику и повышает ездовой комфорт, регулируя степень амортизации в зависимости от режима движения. Адаптивная система регулирования жесткости амортизаторов подвески с возможностью выбора режима (три режима настройки auto/comfort/dynamic — автоматический/комфортный/спортивный), настраивается через Audi drive select.



### Керамические тормозные диски<sup>2</sup>

С 8-поршневыми неподвижными суппортами впереди и 4-поршневыми неподвижными суппортами сзади. Тормозные диски керамические, армированные углеволокном, вентилируемые, перфорированные, со специально спроектированными каналами охлаждения и плавающими креплениями. Передние и задние тормозные суппорты лакированные, окрашены в антрацитовый цвет, с надписью «Audi ceramic».

### Тормозная система

С 8-поршневыми неподвижными суппортами впереди и 4-поршневыми неподвижными суппортами сзади; впереди и сзади — вентилируемые перфорированные тормозные диски с волнистым краем и плавающими креплениями; черные блестящие тормозные суппорты, с логотипом R8.

### Красные блестящие тормозные суппорты

Для тормозной системы с тормозными дисками с волнистым контуром, с логотипом R8 впереди и сзади.

## | Технологии/безопасность



### Режим Performance

Входит в состав при заказе многофункционального кожаного руля R8 Performance с расширенным набором функций и 4 сателлитными переключателями; с тремя дополнительными возможностями регулировки (режимы dry, wet и snow (сухо/влажно/снег)) для улучшения динамики движения и более спортивной езды; управление с помощью многофункционального кожаного руля R8 Performance и 4 сателлитных переключателей.

### Audi drive select

Изменение настроек автомобиля при выборе одного из доступных режимов: автоматический, комфортный, динамичный, индивидуальный (auto, comfort, dynamic, individual). Изменяются параметры двигателя, настройки переключения передач, настройки рулевого управления и положение заслонок выхлопной системы, а также настройки других систем и оборудования.

### Электронная система контроля курсовой устойчивости (ESC)

Со спортивным режимом и двухступенчатой системой активации; с гидравлическим тормозным ассистентом и индикатором экстренного торможения. Целенаправленным подтормаживанием отдельных колес и вмешательством в систему управления двигателем повышает курсовую устойчивость в критических ситуациях.

### Система рекуперации

Обеспечивает экономию топлива за счет преобразования кинетической энергии, высвобождающейся при движении накатом и торможении, в полезную электрическую путем увеличения напряжения генератора. При последующем разгоне система рекуперации разгружает генератор.

### Система start-stop

Снижает расход топлива и выброс CO<sub>2</sub> путем отключения двигателя при остановках, например на светофоре. Двигатель снова запускается при снятии ноги с педали тормоза. Систему можно в любой момент отключить кнопкой на центральной консоли.



### S tronic®

7-ступенчатая коробка передач с двойным сцеплением и электрогидравлическим приводом переключает передачи быстро и без ощутимого разрыва потока мощности. S tronic может управляться в ручном режиме с помощью подрулевых переключателей или рычага переключения передач. В автоматическом режиме водитель может выбирать между программами D (Drive) и S (Sport). Включает ассистент начала движения на подъеме.

Режим движения накатом (автоматическое выключение сцепления при снятии ноги с педали газа при нахождении рычага переключения передач в положении D) обеспечивает рациональный стиль вождения и снижает расход топлива. Сцепление снова включается при нажатии педали тормоза или газа. Режим движения накатом активируется при выборе режима comfort с помощью Audi drive select.

### Выхлопная система

Двухпоточная система с хромированными концевыми секциями выхлопных труб в форме трапеции. В модели R8 V10 plus Coupé окрашиваются в блестящий черный цвет.

### Спортивная выхлопная система

Двухпоточная, с черными лакированными концевыми секциями в форме трапеции; насыщенный звук.

### Технология Audi cylinder on demand

В зависимости от режима движения автомобиля при частичной нагрузке для одного блока цилиндров отключается подача топлива и зажигания, вместо 10 цилиндров активны только 5. Отключение цилиндров происходит при равномерной спокойной работе двигателя и позволяет снизить расход топлива и уровень выбросов. Для подключения неактивных цилиндров достаточно нескольких миллисекунд — и двигатель снова будет работать на полную мощность.

### quattro®

Постоянный полный привод с имитацией блокировки дифференциала задней оси, а также распределением крутящего момента между отдельными колесами и многодисковой муфтой с электронным управлением на передней оси; распределение крутящего момента между отдельными колесами в зависимости от ситуации на дороге, позволяющее лучше контролировать поведение автомобиля при спортивной езде; в сочетании с Audi drive select возможна настройка параметров распределения крутящего момента; надпись «quattro» на радиаторной решетке Audi Singleframe.

### Кузов по технологии Audi Space Frame (ASF®)

Высокопрочная рама, выполненная из алюминия и карбона, обладающая высокой жесткостью для улучшения динамики движения и повышения курсовой устойчивости.

## Дополнительная гарантия Audi

### Дополнительная гарантия Audi

Дополнительная гарантия Audi является продолжением гарантии завода-изготовителя, таким образом обеспечивая также по истечении двух первых лет эксплуатации стабильную защиту от риска и контроль серьезных затрат. Приобретается непосредственно и исключительно при заказе нового автомобиля. На выбор предлагается 9 комбинаций по времени и пробегу. Более подробную информацию Вы можете получить у официального дилера Audi Вашего региона.

<sup>1</sup> Обратите внимание: ни одна система не отменяет законов физики. Они только оказывают помощь водителю при управлении автомобилем. Водитель обязан сохранять ответственность и внимательность при движении.

<sup>2</sup> Особенности, связанные с керамическими тормозами, просим уточнять на сайте Audi Вашей страны или у официальных дилеров Audi Вашего региона.

Модель	R8 V10 plus Coupé	R8 V10 Coupé
Тип двигателя	V-образный 10-цилиндровый бензиновый двигатель с комбинированным впрыском топлива во впускной коллектор и непосредственным впрыском в камеру сгорания	V-образный 10-цилиндровый бензиновый двигатель с комбинированным впрыском топлива во впускной коллектор и непосредственным впрыском в камеру сгорания
Рабочий объем, см <sup>3</sup> (кол-во клапанов на цилиндр)	5204 (4)	5204 (4)
Макс. мощность <sup>1</sup> , л. с. при об/мин <sup>1</sup>	611/8250	540/8250
Макс. крутящий момент, Н·м при об/мин <sup>1</sup>	560/6500	540/6500
<b>Трансмиссия/масса</b>		
Привод	Постоянный полный привод quattro®	Постоянный полный привод quattro®
Коробка передач	7-ступенчатая S tronic	7-ступенчатая S tronic
Снаряженная масса <sup>2</sup> (ЕС), кг	1630	1670
Разрешенная полная масса, кг	1895	1895
Объем топливного бака, л	73	83
<b>Динамические характеристики и расход<sup>3</sup></b>		
Максимальная скорость, км/ч	330	320
Время разгона 0–100 км/ч, с	3,2	3,5
Вид топлива	Бензин с ультранизким содержанием серы Аи-98 <sup>4</sup>	Бензин с ультранизким содержанием серы Аи-98 <sup>4</sup>
Расход топлива <sup>5</sup> л/100 км	Городской цикл: 17,5 Загородный цикл: 9,3 Смешанный цикл: 12,3	Городской цикл: 16,7 Загородный цикл: 8,4 Смешанный цикл: 11,4
Выброс CO <sub>2</sub> <sup>5</sup> г/км	Городской цикл: 408 Загородный цикл: 219 Смешанный цикл: 287	Городской цикл: 394 Загородный цикл: 200 Смешанный цикл: 272
Экологический стандарт	Евро-6	Евро-6

#### Пояснения

- <sup>1</sup> Указанное значение было рассчитано по предписанной технологии (согласно Правилу ЕЭК ООН R85 в действующей редакции).
- <sup>2</sup> Снаряженная масса автомобиля учитывает вес водителя (75 кг) и заполненного на 90 % топливного бака, рассчитывается согласно Регламенту ЕС 1230/2012 в действующей редакции. После установки дополнительного оборудования снаряженная масса автомобиля и коэффициент аэродинамического сопротивления могут увеличиться, а грузоподъемность и максимальная скорость соответственно уменьшиться.
- <sup>3</sup> Расход топлива и выброс CO<sub>2</sub> конкретного автомобиля зависят не только от эффективности использования топлива, но и от манеры вождения и других не имеющих отношения к технике факторов. Газ CO<sub>2</sub> вызывает в атмосфере парниковый эффект и способствует потеплению климата на планете.
- <sup>4</sup> Рекомендуется использовать неэтилированный бензин с октановым числом 98 с ультранизким содержанием серы в соответствии с нормой DIN EN 228. При его отсутствии разрешается заправлять автомобиль неэтилированным бензином с октановым числом 95 с низким содержанием серы, соответствующим стандарту DIN EN 228, при этом наблюдается некоторое снижение мощности. Допускается использование неэтилированного бензина с октановым числом 95 с максимальной долей этанола 10 % (E10). Данные о расходе топлива приведены для бензина с октановым числом 95 согласно 692/2008/ЕС.
- <sup>5</sup> Указанные значения были рассчитаны по предписанной технологии. Данные не относятся к отдельно взятому автомобилю и не являются частью коммерческого предложения. Они служат исключительно для сравнения различных моделей.

#### Важное указание

**Особенности колесных дисков:** полированные, частично полированные или диски с полированными элементами не рекомендуется использовать в зимних дорожных условиях. Поверхность диска, согласно характеристикам производителя, не обладает достаточной антикоррозийной устойчивостью и под воздействием противогололедных или иных химических реагентов может быть повреждена без возможности восстановления.

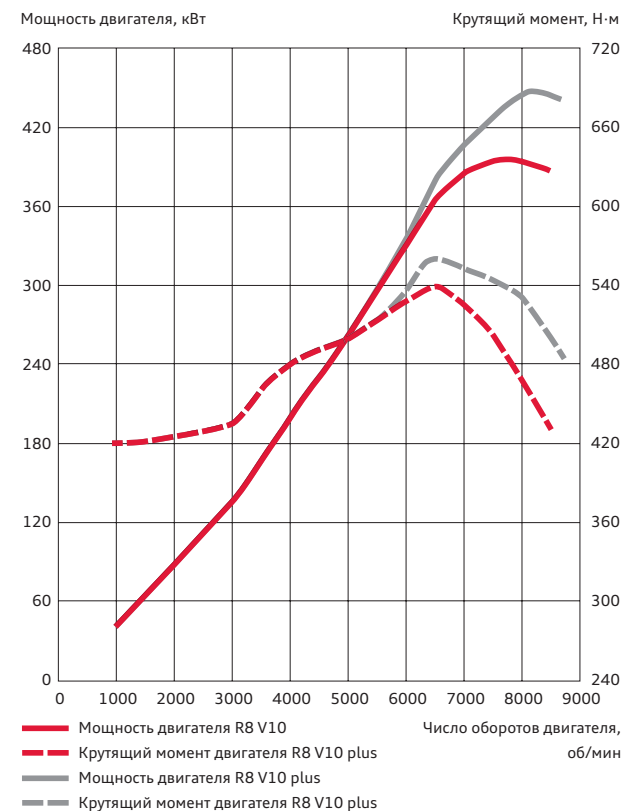

## Audi R8 V10 Coupé

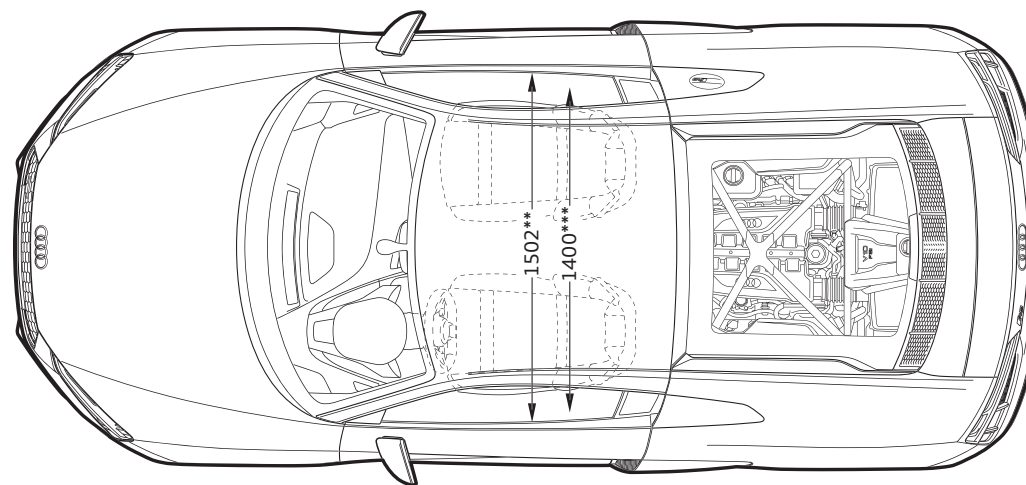
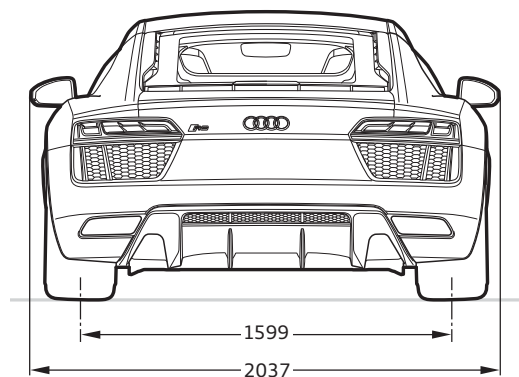
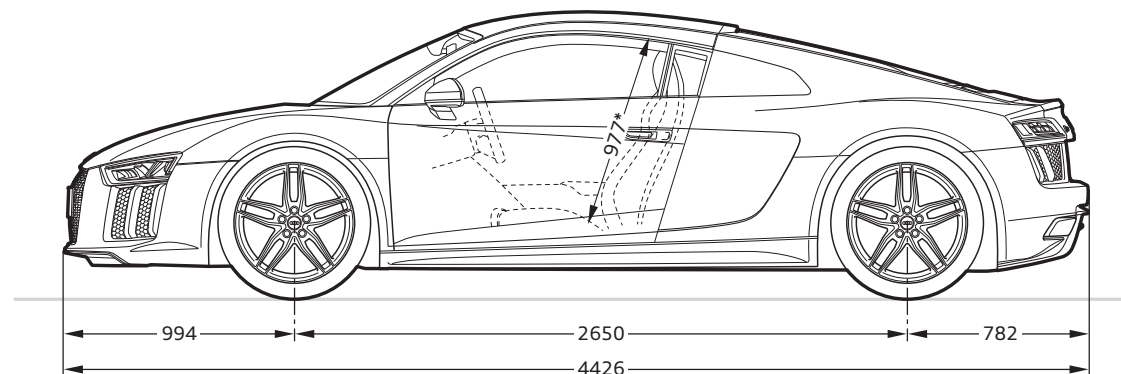
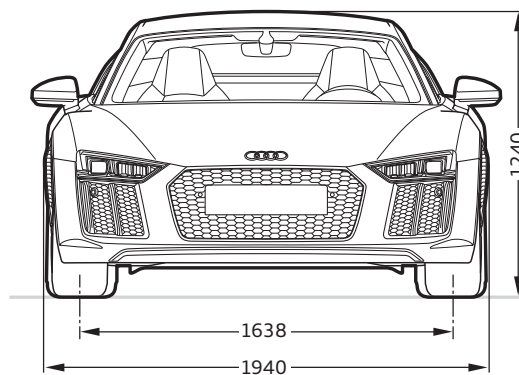















## Размеры указаны в миллиметрах.

Габариты приведены для снаряженной массы автомобиля.

Объем багажного отделения, л: 112 (дополнительное багажное отделение за сиденьями водителя и переднего пассажира объемом 226 л).

Диаметр разворота — примерно 11,2 м.











\* Максимальная высота от подушки сиденья до потолка. \*\* Ширина на уровне локтей. \*\*\* Ширина на уровне плеч.









	Страница	R8 V10 Coupé	R8 V10 plus Coupé
<b>Окраска кузова, неметаллик</b>	<b>65</b>		
 Белый (Ibis White)		<input type="checkbox"/>	<input type="checkbox"/>
 Красный (Dynamit Red)		<input type="checkbox"/>	<input type="checkbox"/>
 Желтый (Vegas Yellow)		<input checked="" type="checkbox"/>	<input checked="" type="checkbox"/>
<b>Окраска кузова, металл</b>	<b>65</b>		
 Серый, металл (Suzuka Grey)		<input checked="" type="checkbox"/>	<input checked="" type="checkbox"/>
 Серебристый, металл (Floret Silver)		<input checked="" type="checkbox"/>	<input checked="" type="checkbox"/>
 Красный, металл (Tango Red)		<input checked="" type="checkbox"/>	<input checked="" type="checkbox"/>
 Зеленый, металл (Camouflage Green)		<input checked="" type="checkbox"/>	<input checked="" type="checkbox"/>
 Черный, металл (Mythos Black)		<input checked="" type="checkbox"/>	<input checked="" type="checkbox"/>
<b>Окраска кузова, перламутр</b>	<b>66</b>		
 Серый, перламутр (Daytona Grey)		<input checked="" type="checkbox"/>	<input checked="" type="checkbox"/>
<b>Окраска кузова, кристалл</b>	<b>66</b>		
 Синий, кристалл (Ara Blue)		<input checked="" type="checkbox"/>	<input checked="" type="checkbox"/>
<b>Окраска кузова, матовая</b>	<b>66</b>		
 Зеленый, матовый (Camouflage Green)		<input type="checkbox"/>	<input checked="" type="checkbox"/>
<b>Индивидуальная окраска кузова</b>	<b>66</b>		
 Индивидуальная окраска кузова Audi exclusive		<input checked="" type="checkbox"/>	<input checked="" type="checkbox"/>
Окраска кузова в матовый цвет Audi exclusive <sup>1</sup>		<input checked="" type="checkbox"/>	<input checked="" type="checkbox"/>
<b>Боковые элементы (sideblades)</b>	<b>67</b>		
 Боковые элементы (sideblades) серого цвета (Kendo Grey)		<input checked="" type="checkbox"/>	<input checked="" type="checkbox"/>
 Боковые элементы (sideblades) черного цвета (Mythos Black)		<input checked="" type="checkbox"/>	<input checked="" type="checkbox"/>







Стандартное оборудование     Дополнительное оборудование    — Не поставляется





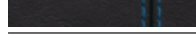

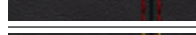
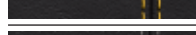
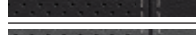
Возможны изменения в комплектации для отдельных стран. Информацию о стандартных и дополнительных элементах комплектации для конкретной страны можно получить у официального дилера Audi Вашего региона.

Описание оборудования представлено на стр. 54 и далее.

	Страница	R8 V10 Coupé	R8 V10 plus Coupé
 Боковые элементы (sideblades) серебристого цвета металл (Ice Silver)		<input type="checkbox"/>	<input checked="" type="checkbox"/>
 Боковые элементы (sideblades) серебристого цвета (Oxygen Silver)		<input checked="" type="checkbox"/>	<input checked="" type="checkbox"/>
 Боковые элементы (sideblades) матового серого цвета (Titanium Grey)		<input checked="" type="checkbox"/>	<input checked="" type="checkbox"/>
 Боковые элементы (sideblades) carbon Sigma, глянцевые		<input checked="" type="checkbox"/>	<input type="checkbox"/>
 Боковые элементы (sideblades) с индивидуальной окраской в цвет Audi exclusive		<input checked="" type="checkbox"/>	<input checked="" type="checkbox"/>
<b>Диски/шины</b>	<b>69</b>		
 19-дюймовые легкосплавные диски, дизайн «5 спиц V»		<input type="checkbox"/>	<input type="checkbox"/>
 19-дюймовые кованые диски, дизайн «5 двойных спиц»		<input checked="" type="checkbox"/>	<input checked="" type="checkbox"/>
 19-дюймовые кованые диски, дизайн «5 двойных спиц», с матовым покрытием Titan, с полированными элементами <sup>2</sup>		<input checked="" type="checkbox"/>	<input type="checkbox"/>
 19-дюймовые кованые диски, дизайн «5 двойных спиц anthracite», блестящего черного цвета, с полированными элементами <sup>2</sup>		<input checked="" type="checkbox"/>	<input checked="" type="checkbox"/>
 20-дюймовые кованые диски, дизайн «10 спиц Y», с полированными элементами <sup>2</sup>		<input checked="" type="checkbox"/>	<input checked="" type="checkbox"/>

	Страница	R8 V10 Coupé	R8 V10 plus Coupé
 20-дюймовые кованые диски, дизайн «10 двойных спиц Y», с матовым покрытием Titan, с полированными элементами <sup>2</sup>		■	■
 20-дюймовые кованые диски, дизайн «10 двойных спиц anthracite», черные, блестящие		■	■
 19-дюймовые зимние легкосплавные диски, дизайн «5 спиц V»		■	■
 20-дюймовые зимние кованые диски, дизайн «10 спиц Y»		■	■
Спортивные шины		■	■
Датчик контроля давления в шинах		□	□
Комплект для ремонта шин		□	□
Колесные болты с защитой		□	□
Комплект инструментов		□	□
<b>Обивка сидений</b>	<b>71</b>		
 Материал Alcantara/кожа черного цвета			■
 Кожа Feinnappa черного цвета		■	■
 Кожа Feinnappa серого цвета (rotor grey)		■	■
 Кожа Feinnappa красного цвета (express red)		■	■

	Страница	R8 V10 Coupé	R8 V10 plus Coupé
 Кожа Feinnappa коричневого цвета (vermont brown)		■	■
 Кожа Feinnappa бежевого цвета (pergament beige)		■	■
 Кожа Feinnappa черная с декоративной строчкой темно-серебристого цвета		■	■
 Кожа Feinnappa черная с декоративной строчкой синего цвета (ara blue)		■	■
 Кожа Feinnappa черная с декоративной строчкой серого цвета (condor grey)		■	■
 Кожа Feinnappa черная с декоративной строчкой красного цвета (dynamit red)		■	■
 Кожа Feinnappa черная с декоративной строчкой красного цвета (express red)		■	■
 Кожа Feinnappa черная с декоративной строчкой желтого цвета (vegas yellow)		■	■
 Кожа Feinnappa черная, перфорированная, с декоративной строчкой серого цвета (rock grey)		■	■
 Кожа Feinnappa серого цвета (rotor grey), перфорированная, с декоративной строчкой темно-серебристого цвета		■	■
 Отделка кожей Audi exclusive		■	■
<b>Отделка кожей</b>	<b>72</b>		
Комбинированная обивка материалом Alcantara/кожей		□	■
Отделка интерьера кожей Feinnappa		■	□
Пакет полной отделки интерьера кожей Feinnappa		■	■
Отделка кожей Feinnappa с ромбовидной строчкой		■	■
Пакет полной отделки интерьера кожей Feinnappa с ромбовидной декоративной строчкой		■	■
Цветная строчка для отделки интерьера кожей Feinnappa		■	■
Отделка интерьера кожей Feinnappa Audi exclusive (пакет 1)		■	■
Отделка интерьера кожей Feinnappa Audi exclusive (пакет 2)		■	■
Пакет полной отделки интерьера кожей Feinnappa Audi exclusive		■	■
Пакет полной отделки интерьера кожей Feinnappa Audi exclusive с ромбовидной строчкой		■	■

	Страница	R8 V10 Coupé	R8 V10 plus Coupé
<b>Сиденья/комфорт</b>	<b>73</b>		
Спортивные сиденья R8		<input type="checkbox"/>	<input checked="" type="checkbox"/>
Сиденья-ковши R8		<input checked="" type="checkbox"/>	<input type="checkbox"/>
Подогрев сидений		<input type="checkbox"/>	<input type="checkbox"/>
Опора поясничного отдела с регулировкой в 4 направлениях		<input checked="" type="checkbox"/>	<input checked="" type="checkbox"/>
Сиденья с электромеханической регулировкой		<input type="checkbox"/>	
Сиденья с электрической регулировкой (пакет опций 1)		<input checked="" type="checkbox"/>	<input checked="" type="checkbox"/>
Сиденья с электрической и пневматической регулировкой (пакет опций 2)		<input checked="" type="checkbox"/>	<input checked="" type="checkbox"/>
Подголовники		<input type="checkbox"/>	<input type="checkbox"/>
<b>Обивка потолка</b>	<b>73</b>		
Обивка потолка тканью		<input type="checkbox"/>	<input type="checkbox"/>
Обивка потолка материалом Alcantara		<input checked="" type="checkbox"/>	<input checked="" type="checkbox"/>
Обивка потолка материалом Alcantara с ромбовидной строчкой		<input checked="" type="checkbox"/>	<input checked="" type="checkbox"/>
Обивка потолка материалом Alcantara Audi exclusive		<input checked="" type="checkbox"/>	<input checked="" type="checkbox"/>
Обивка потолка материалом Alcantara Audi exclusive с ромбовидной строчкой		<input checked="" type="checkbox"/>	<input checked="" type="checkbox"/>
<b>Декоративные вставки</b>	<b>75</b>		
 Лакированное покрытие из анодированного алюминия anthracite		<input type="checkbox"/>	<input checked="" type="checkbox"/>
 Декоративные вставки Titanlack anthracite, матовые		<input checked="" type="checkbox"/>	<input checked="" type="checkbox"/>
 Carbon, матовый		<input checked="" type="checkbox"/>	<input type="checkbox"/>
 Черный рояльный лак Audi exclusive		<input checked="" type="checkbox"/>	<input checked="" type="checkbox"/>
 Цветные декоративные вставки Audi exclusive <sup>1</sup>		<input checked="" type="checkbox"/>	<input checked="" type="checkbox"/>
 Расширенный пакет декоративных вставок из матового carbon		<input checked="" type="checkbox"/>	<input checked="" type="checkbox"/>

Стандартное оборудование     Дополнительное оборудование    — Не поставляется

Возможны изменения в комплектации для отдельных стран. Информацию о стандартных и дополнительных элементах комплектации для конкретной страны можно получить у официального дилера Audi Вашего региона.

	Страница	R8 V10 Coupé	R8 V10 plus Coupé
<b>Фары/световая оптика</b>	<b>76</b>		
Светодиодные фары		<input type="checkbox"/>	<input type="checkbox"/>
Светодиодные фары Audi с лазерными элементами <sup>2</sup> и динамическими указателями поворота		<input checked="" type="checkbox"/>	<input checked="" type="checkbox"/>
Датчик света и дождя		<input type="checkbox"/>	<input type="checkbox"/>
Ассистент переключения дальнего света		<input checked="" type="checkbox"/>	<input checked="" type="checkbox"/>
Светодиодные задние фонари с динамическими указателями поворота		<input type="checkbox"/>	<input type="checkbox"/>
Противотуманный фонарь		<input type="checkbox"/>	<input type="checkbox"/>
Освещение салона		<input type="checkbox"/>	<input type="checkbox"/>
Пакет дополнительного освещения салона		<input checked="" type="checkbox"/>	<input checked="" type="checkbox"/>
<b>Внешняя отделка</b>	<b>77</b>		
Бамперы		<input type="checkbox"/>	<input type="checkbox"/>
Заднее антикрыло		—	<input type="checkbox"/>
Задний спойлер		<input type="checkbox"/>	—
Пакет отделки кузова полированными элементами из carbon Audi exclusive		<input checked="" type="checkbox"/>	<input type="checkbox"/>
Кожух двигателя из полированного carbon		<input checked="" type="checkbox"/>	<input checked="" type="checkbox"/>
Крышка лючка бензобака из алюминия		<input type="checkbox"/>	<input type="checkbox"/>
Audi Singleframe V10 Coupé		<input type="checkbox"/>	—
Audi Singleframe V10 plus Coupé		—	<input type="checkbox"/>
Обозначение модели/технологии		<input type="checkbox"/>	<input type="checkbox"/>
Накладки боковых воздуховодов с окраской в цвета Audi exclusive		<input checked="" type="checkbox"/>	<input checked="" type="checkbox"/>



	Страница	R8 V10 Coupé	R8 V10 plus Coupé
<b>Внутренняя отделка</b>	<b>78</b>		
Накладки порогов с алюминиевыми вставками		<input type="checkbox"/>	<input type="checkbox"/>
Накладки порогов с подсвечиваемыми алюминиевыми вставками Audi exclusive		<input checked="" type="checkbox"/>	<input checked="" type="checkbox"/>
Накладки порогов из матового карбона с подсвечиваемыми алюминиевыми вставками Audi exclusive		<input checked="" type="checkbox"/>	<input checked="" type="checkbox"/>
Индивидуальные накладки порогов Audi exclusive		<input checked="" type="checkbox"/>	<input checked="" type="checkbox"/>
Обивка задней панели/задней полки материалом Alcantara Audi exclusive		<input checked="" type="checkbox"/>	<input checked="" type="checkbox"/>
Напольное покрытие и коврики впереди		<input type="checkbox"/>	<input type="checkbox"/>
Напольное покрытие и коврики Audi exclusive <sup>1</sup>		<input checked="" type="checkbox"/>	<input checked="" type="checkbox"/>
Коврики Audi exclusive		<input checked="" type="checkbox"/>	<input checked="" type="checkbox"/>
Коврики Audi exclusive с логотипом «R8»		<input checked="" type="checkbox"/>	<input checked="" type="checkbox"/>
Отделка педалей и площадки для левой ноги водителя из нержавеющей стали		<input checked="" type="checkbox"/>	<input type="checkbox"/>
Отделка багажного отделения материалом Alcantara Audi exclusive <sup>1</sup>		<input checked="" type="checkbox"/>	<input checked="" type="checkbox"/>
Отделка порогов кожей Feinnappa Audi exclusive <sup>1</sup>		<input checked="" type="checkbox"/>	<input checked="" type="checkbox"/>
Окраска тыльной части спинок сидений в цвет Audi exclusive <sup>1</sup>		<input checked="" type="checkbox"/>	<input checked="" type="checkbox"/>
Пакет для некурящих		<input type="checkbox"/>	<input type="checkbox"/>
Прикуриватель и пепельница		<input checked="" type="checkbox"/>	<input checked="" type="checkbox"/>
<b>Рули/органы управления</b>	<b>78</b>		
Многофункциональный спортивный кожаный руль R8 с расширенным набором функций и 2 сателлитными переключателями		<input type="checkbox"/>	—
Многофункциональный кожаный руль R8 Performance с расширенным набором функций и 4 сателлитными переключателями		<input checked="" type="checkbox"/>	<input type="checkbox"/>
Рычаг переключения передач R8 с покрытием aluminium		<input type="checkbox"/>	<input type="checkbox"/>

	Страница	R8 V10 Coupé	R8 V10 plus Coupé
Органы управления с отделкой кожей Audi exclusive		<input checked="" type="checkbox"/>	<input checked="" type="checkbox"/>
Органы управления с отделкой кожей Wildleder Audi exclusive		<input checked="" type="checkbox"/>	<input checked="" type="checkbox"/>
<b>Зеркала</b>	<b>79</b>		
Внешние зеркала заднего вида со встроенными светодиодными повторителями указателей поворота, с электрорегулировкой и обогревом		<input type="checkbox"/>	<input type="checkbox"/>
Внешние зеркала заднего вида, с электрической регулировкой, с функцией автоматического затемнения обоих зеркал		<input checked="" type="checkbox"/>	<input checked="" type="checkbox"/>
Корпуса внешних зеркал заднего вида с окраской в цвет кузова		<input type="checkbox"/>	<input type="checkbox"/>
Корпуса внешних зеркал заднего вида Audi exclusive с отделкой carbon, блестящий		<input checked="" type="checkbox"/>	<input checked="" type="checkbox"/>
Внутреннее зеркало заднего вида с автоматическим затемнением, с датчиком света и дождя		<input type="checkbox"/>	<input type="checkbox"/>
<b>Остекление</b>	<b>79</b>		
Теплозащитное лобовое стекло		<input type="checkbox"/>	<input type="checkbox"/>
<b>Климатические установки</b>	<b>79</b>		
Климат-контроль		<input type="checkbox"/>	<input type="checkbox"/>
<b>Системы запирания</b>	<b>79</b>		
Комфортный ключ		<input type="checkbox"/>	<input type="checkbox"/>
HomeLink		<input checked="" type="checkbox"/>	<input checked="" type="checkbox"/>
Противоугонная сигнализация		<input type="checkbox"/>	<input type="checkbox"/>
Подготовка к установке спутниковой поисково-охранной системы		<input checked="" type="checkbox"/>	<input checked="" type="checkbox"/>
<b>Транспортировка и хранение</b>	<b>79</b>		
Пакет оборудования для крепления багажа в салоне		<input checked="" type="checkbox"/>	<input checked="" type="checkbox"/>

<sup>1</sup> Информацию о сроках поставки можно получить у официальных дилеров Audi Вашего региона. <sup>2</sup> Только в сочетании с ассистентом дальнего света.

	Страница	R8 V10 Coupé	R8 V10 plus Coupé
<b>MMI® Navigation</b>	<b>80</b>		
MMI® Navigation plus с MMI touch		<input type="checkbox"/>	<input type="checkbox"/>
Audi virtual cockpit		<input type="checkbox"/>	<input type="checkbox"/>
<b>Аудиосистемы</b>	<b>80</b>		
Audi music interface		<input type="checkbox"/>	<input type="checkbox"/>
Audi sound system		<input type="checkbox"/>	<input type="checkbox"/>
Bang & Olufsen Sound System		<input checked="" type="checkbox"/>	<input checked="" type="checkbox"/>
Цифровой радиотюнер		<input checked="" type="checkbox"/>	<input checked="" type="checkbox"/>
DVD/CD-привод		<input type="checkbox"/>	<input type="checkbox"/>
<b>Коммуникация</b>	<b>81</b>		
Audi phone box		<input checked="" type="checkbox"/>	<input checked="" type="checkbox"/>
Bluetooth-интерфейс для подключения мобильного телефона		<input type="checkbox"/>	<input type="checkbox"/>
Audi connect		<input checked="" type="checkbox"/>	<input checked="" type="checkbox"/>
<b>Электронные ассистирующие системы</b>	<b>82</b>		
Парковочный ассистент с датчиками впереди и сзади		<input type="checkbox"/>	<input type="checkbox"/>
Парковочный ассистент с датчиками впереди и сзади, с камерой заднего вида		<input checked="" type="checkbox"/>	<input checked="" type="checkbox"/>
Круиз-контроль		<input checked="" type="checkbox"/>	<input checked="" type="checkbox"/>
<b>Подвеска и тормозная система</b>	<b>82</b>		
Электромеханический усилитель рулевого управления		<input type="checkbox"/>	<input type="checkbox"/>
Dynamic steering: система динамического рулевого управления		<input checked="" type="checkbox"/>	<input checked="" type="checkbox"/>
Спортивная подвеска R8		<input type="checkbox"/>	<input type="checkbox"/>

	Страница	R8 V10 Coupé	R8 V10 plus Coupé
Audi magnetic ride		<input checked="" type="checkbox"/>	<input checked="" type="checkbox"/>
Керамические тормоза		<input checked="" type="checkbox"/>	<input type="checkbox"/>
Тормозная система		<input checked="" type="checkbox"/>	—
Красные блестящие тормозные суппорты		<input checked="" type="checkbox"/>	—
<b>Технологии/безопасность</b>	<b>82</b>		
Режим Performance		<input checked="" type="checkbox"/>	<input type="checkbox"/>
Audi drive select		<input type="checkbox"/>	<input type="checkbox"/>
Антиблокировочная система (ABS)		<input type="checkbox"/>	<input type="checkbox"/>
Антипробуксовочная система (ASR)		<input type="checkbox"/>	<input type="checkbox"/>
Электронная имитация блокировки межколесного дифференциала (EDL)		<input type="checkbox"/>	<input type="checkbox"/>
Электронная система контроля курсовой устойчивости (ESC)		<input type="checkbox"/>	<input type="checkbox"/>
Система рекуперации		<input type="checkbox"/>	<input type="checkbox"/>
Система start-stop		<input type="checkbox"/>	<input type="checkbox"/>
S tronic®		<input type="checkbox"/>	<input type="checkbox"/>
Выхлопная система с хромированными концевыми секциями в форме трапеции		<input type="checkbox"/>	—
Выхлопная система с черными блестящими концевыми секциями в форме трапеции		—	<input type="checkbox"/>
Спортивная выхлопная система с черными блестящими концевыми секциями в форме трапеции		<input checked="" type="checkbox"/>	<input checked="" type="checkbox"/>
Технология Audi cylinder on demand		<input type="checkbox"/>	<input type="checkbox"/>
quattro®		<input type="checkbox"/>	<input type="checkbox"/>
Кузов по технологии Audi Space Frame (ASF®)		<input type="checkbox"/>	<input type="checkbox"/>
Топливный бак объемом 73 л		—	<input type="checkbox"/>
Топливный бак объемом 83 л		<input type="checkbox"/>	<input checked="" type="checkbox"/>

Стандартное оборудование     Дополнительное оборудование    — Не поставляется

Возможны изменения в комплектации для отдельных стран. Информацию о стандартных и дополнительных элементах комплектации для конкретной страны можно получить у официального дилера Audi Вашего региона.

	Страница	R8 V10 Coupé	R8 V10 plus Coupé
Подушки безопасности с возможностью отключения подушки безопасности переднего пассажира		<input type="checkbox"/>	<input type="checkbox"/>
Противоударная защита в дверях		<input type="checkbox"/>	<input type="checkbox"/>
Боковые подушки безопасности впереди и система подушек безопасности для защиты головы		<input type="checkbox"/>	<input type="checkbox"/>
Комплексная система защиты головы		<input type="checkbox"/>	<input type="checkbox"/>
Ремни безопасности		<input type="checkbox"/>	<input type="checkbox"/>
Контроль пристегивания ремней безопасности		<input type="checkbox"/>	<input type="checkbox"/>
Аптечка и знак аварийной остановки		<input type="checkbox"/>	<input type="checkbox"/>
Крепление ISOFIX для установки детского кресла на сиденье переднего пассажира		<input checked="" type="checkbox"/>	<input checked="" type="checkbox"/>
<b>Дополнительная гарантия Audi</b>	<b>83</b>	<input checked="" type="checkbox"/>	<input checked="" type="checkbox"/>
Дополнительная гарантия Audi		<input checked="" type="checkbox"/>	<input checked="" type="checkbox"/>

Комплектация Audi R8 V10 plus Coupé на иллюстрациях (стр. 9–22):

окраска кузова: красный (Dynamit Red) с боковыми элементами из carbon; колеса: 19-дюймовые кованые диски, дизайн «5 двойных спиц», с матовым покрытием Titan, полированные<sup>1</sup>; сиденья/обивка сидений: впереди — сиденья-ковши R8 с обивкой из перфорированной кожи Feinnappa серого цвета (rotor grey); декоративные вставки и расширенный пакет декоративных вставок из матового carbon.



Комплектация Audi R8 V10 Coupé на иллюстрациях (стр. 8, 24–33):

окраска кузова: серый перламутр (Daytona Grey) с боковыми элементами матового серого цвета (Titanium Grey); колеса: 20-дюймовые кованые диски, дизайн «10 спиц Y», полированные<sup>1</sup>; сиденья/обивка сидений: впереди — спортивные сиденья R8 с обивкой кожей Feinnappa с ромбовидной строчкой коричневого цвета (vermont brown), декоративные вставки: черный рояльный лак Audi exclusive.

<sup>1</sup> Обратите внимание на особенности эксплуатации колесных дисков, приведенные на стр. 84.

### Классификация параметров шин

В таблице приведена классификация шин различного размера для Audi R8 Coupé по топливной эффективности, сцеплению на мокрой поверхности и уровню шума при качении.

	Размерность шин	Топливная эффективность	Сцепление на мокрой поверхности	Уровень шума при качении
Летние шины	245/35 R 19	E	A	72 
	295/35 R 19	E	A	75 
	245/30 R 20	E	A	71 
Зимние шины	305/30 R 20	E	A	72 
	245/35 R 19	C	C	72 
	295/35 R 19	C	C	75 
	245/30 R 20	E	C	72 
	295/30 R 20	E	C	75 

Заказ одной шины невозможен. Информацию об ассортименте шин, предлагаемых в Вашей стране, можно получить у официальных дилеров Audi Вашего региона.

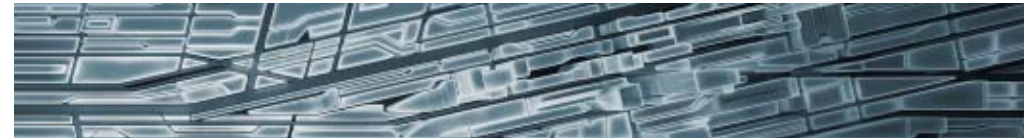

# Откройте для



## Мир Audi

Мир Audi увлекателен и многогранен. В виртуальных автосалонах Audi City Berlin, Audi City London и Audi City Peking у Вас есть уникальная возможность в режиме реального времени познакомиться со всеми моделями Audi, представленными в натуральную величину. Разумеется, Вы можете посетить и наши стенды на крупнейших мировых автосалонах, где мы представляем новые модели и с удовольствием рассказываем о перспективах развития марки Audi, избравшей своим девизом «Vorsprung durch Technik» — «Превосходство высоких технологий». Желающие познакомиться с нашими сегодняшними техническими новинками найдут для себя увлекательные статьи в специальном разделе «Vorsprung durch Technik» на сайте [www.audi.com](http://www.audi.com). Интересно будет и оглянуться назад: в музее Audi museum mobile в Ингольштадте история неразрывно связана с высокими технология-

ми. 130 исторических экспонатов и самые современные формы презентации составляют удивительный симбиоз. Предлагаемые нами туры Audi driving experience позволят Вам познакомиться с актуальными моделями Audi и получить незабываемые впечатления за рулем, в увлекательных поездках. Здесь можно не только получить удовольствие от управления автомобилем, но и многому научиться. Об этом позаботится команда высокопрофессиональных инструкторов, которые дадут практические советы и помогут усовершенствовать водительское мастерство. Недавно в городе Нойбург, недалеко от Ингольштадта, открылся еще один центр Audi driving experience. Здесь расположена кольцевая трасса протяженностью 3,4 км со сложными комбинациями поворотов, полигон размером 30 000 м<sup>2</sup> для тренировки в различных режимах и внедорожный участок для моделей Q.





## Ответственность

Жить, осознавая ответственность, — это один из принципов марки Audi. Наряду с экономическим успехом и конкурентоспособностью, важную роль играет осознание ответственности компании за сотрудников и за общество, в котором мы живем, а также защита окружающей среды. В частности, наши каталоги печатаются на бумаге, имеющей экологический сертификат «Лесного попечительского совета» (FSC), а в целом марка Audi стремится не только разрабатывать мощные спортивные автомобили, но и повышать их эффективность. В долгосрочной перспективе марка Audi стремится обе-

спечить мобильность без вредных выбросов. Одним из примеров комплексного подхода к данному вопросу является тот факт, что марка Audi последовательно стремится к промышленному производству без вредных выбросов. Компания также берет на себя обязательства перед обществом, в особенности в сфере образования, технологий и социальной политики. Планы на будущее марки Audi тесно связаны с экологией: в рамках инициативы Audi Urban Future компания сотрудничает с ведущими экспертами в области развития городов и тенденций, связанных с мобильностью.

# себя Мир Audi

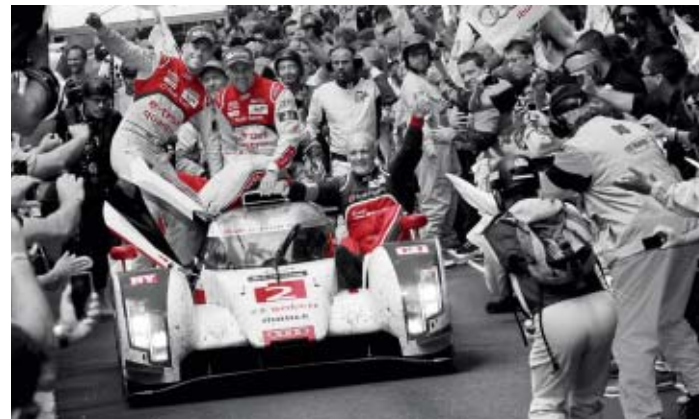

Выбирая Audi, Вы выбираете марку, готовую предложить клиентам значительно больше. Больше индивидуальности. Больше эксклюзивности. Больше эмоций.

[www.audi.com](http://www.audi.com)

Информацию по всем названным темам Вы найдете на нашем сайте: [www.audi.com](http://www.audi.com).

 [www.audi.com](http://www.audi.com)

 [configurator.audi.com](http://configurator.audi.com)

 [www.audi.com/vorsprung-durch-technik](http://www.audi.com/vorsprung-durch-technik)

 [www.audi.com/driving](http://www.audi.com/driving)

 [www.audi.com/cr](http://www.audi.com/cr)

## Командный дух

Автоспорт — движущая сила марки. Уже много лет автомобили Audi побеждают в разнообразных сериях гонок, например, в 24-часовом марафоне Ле-Мана или DTM. Ценности, важные для многих видов спорта, определяют и марку Audi: это точность, увлеченность и техника. Поэтому закономерно, что марка Audi уже много лет спонсирует различные спортивные мероприятия.

В зимних видах спорта марка Audi почти три десятилетия является генеральным спонсором Германской федерации лыжного спорта (DSV), а также партнером 16 других национальных лыжных команд. В футболе мы поддерживаем национальные и международные команды. Кроме того, Audi является партнером Олимпийского комитета Германии.



**quattro GmbH**  
85045 Ingolstadt  
[www.audi.com](http://www.audi.com)  
Действует с мая  
2015 года

Отпечатано  
в Германии  
558/1221.00.75



Представленные в настоящем каталоге модели, варианты комплектации, а также дополнительные услуги могут быть доступны не во всех странах. На некоторых иллюстрациях присутствует оборудование, которое устанавливается за дополнительную плату. Сведения о комплектации, внешнем виде, мощности, размерах и массе, потреблении топлива и эксплуатационных расходах приведены по состоянию на момент подготовки каталога к печати. Компания не несет ответственности за возможные ошибки и опечатки в тексте, а также расхождения относительно цвета и формы автомобилей, изображенных на иллюстрациях. Возможны изменения. Перепечатка каталога (в том числе выборочная) допускается только с письменного согласия компании AUDI AG.

Бумага для данного каталога изготовлена из целлюлозы, отбеленной без применения хлора.

